

ADAMĂ



ADAMĂ





ADAMÁ

A Adamá desenvolve soluções inovadoras e designs autênticos, inspirados na cultura e natureza do Brasil, utilizando o material cimentício. Centralizada no destre artesão, a nossa produção se beneficia da experiência adquirida ao longo de 30 anos do grupo Cimartex. O resultado é um produto com qualidade diferenciada, mantendo a magia do processo artesanal.

DESIGN

Edan Shoher, arquiteto Norte Americano/Israelense, renomado pelos seus projetos únicos com estilo retro-futurista, é o Diretor Criativo da Adamá. Atualmente instalado em São Paulo, estudou arquitetura no SCI-Arc em Los Angeles e no AA School of Architecture em Londres. Edan dedica a sua carreira profissional no desenvolvimento de designs autênticos, emotivos e exóticos, ricos em referências culturais e vernaculares. Ele traz para a Adamá o seu estilo singular e experiência extensiva de três décadas na área.



Edan Shoher | Arquiteto
Diretor Criativo da Adamá

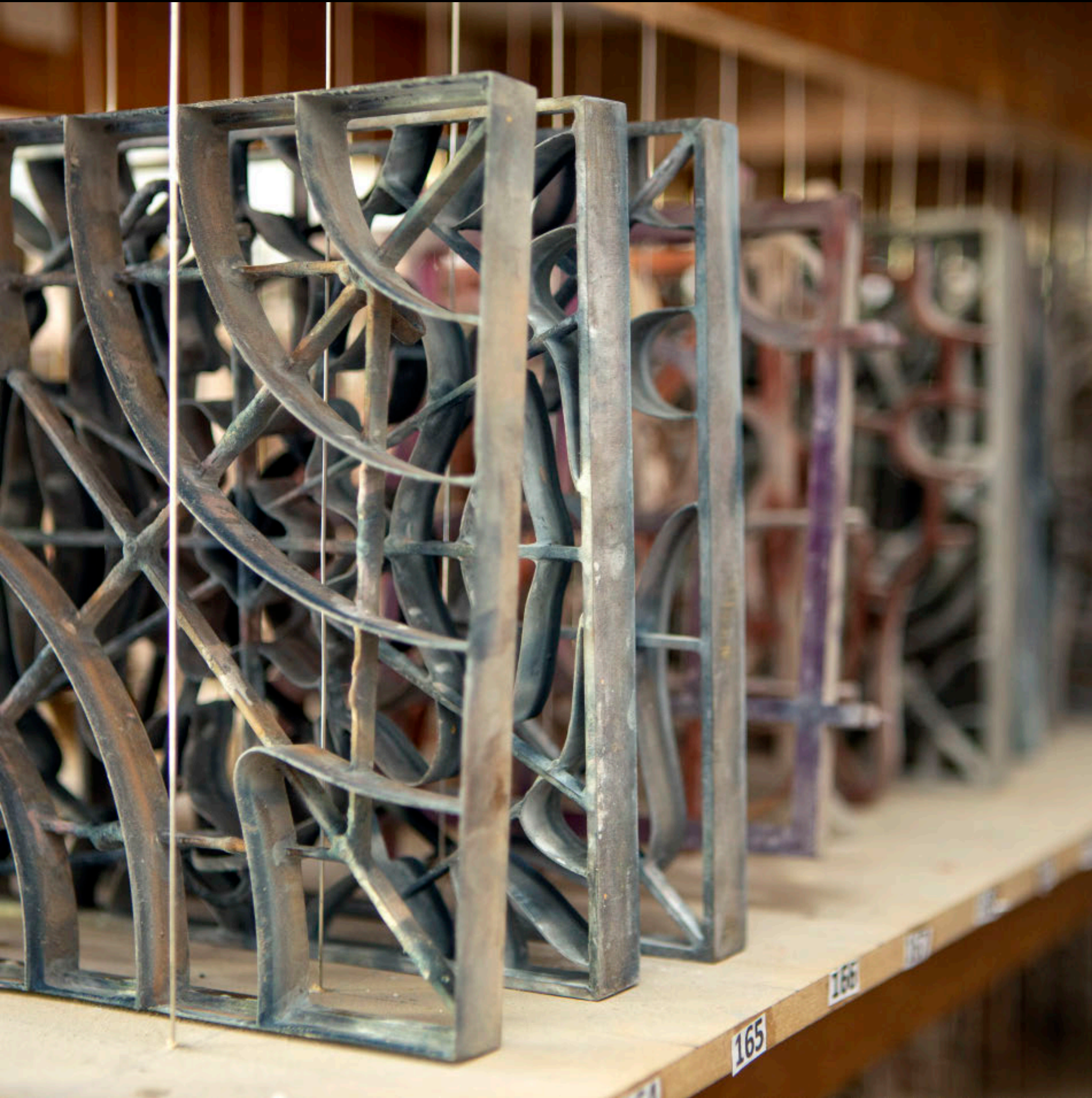



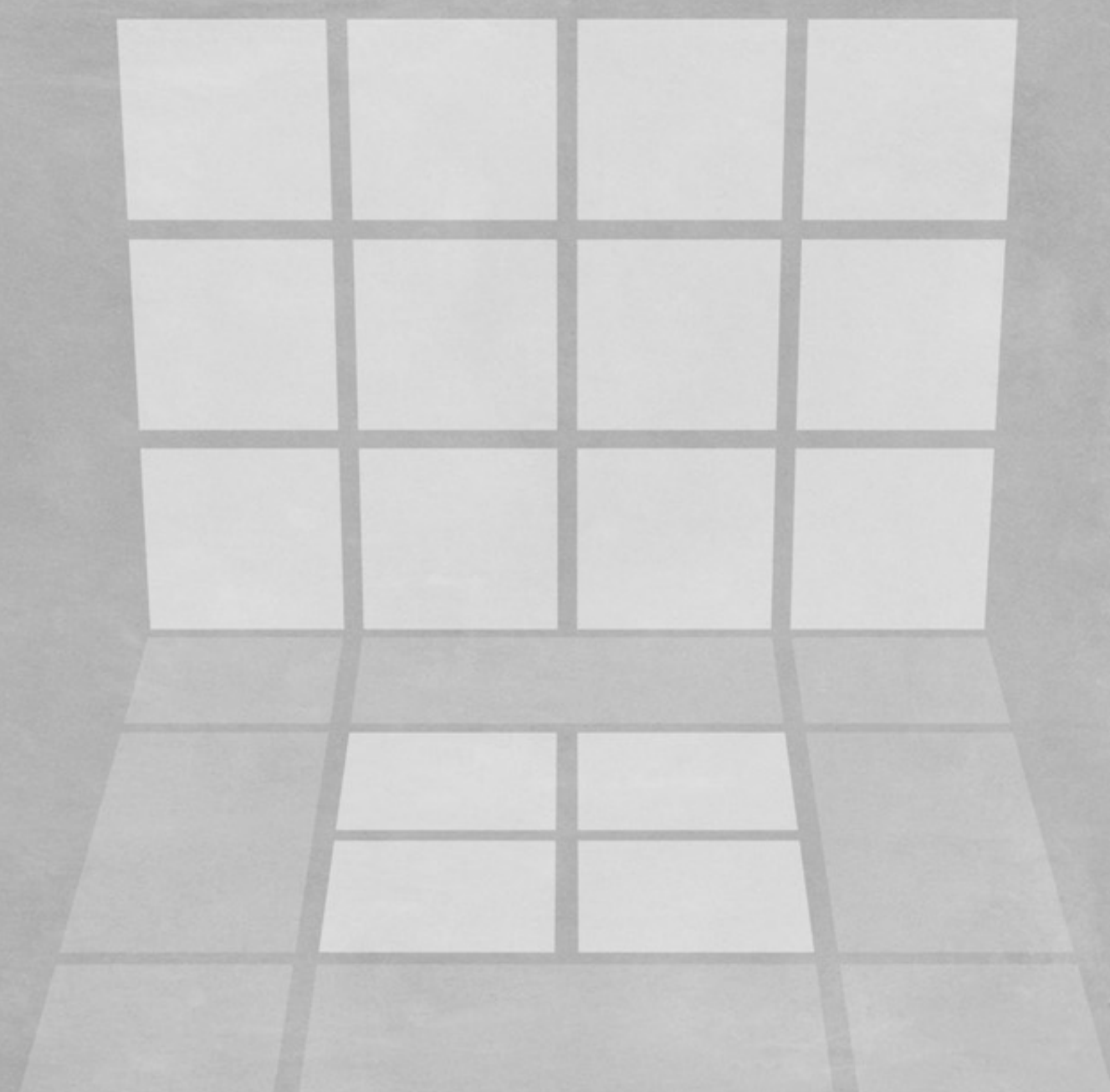

EXTRAFINO

Os Ladrilhos da Adamá tem uma espessura extrafina de 11mm comparando com 16mm a 20mm dos ladrilhos tradicionais, possibilitada devido melhoramentos no processo de fabricação como uso de cimento de alta qualidade e cura controlada, resultando em ladrilhos densos e resistentes. Isso facilita novas utilizações como a fácil colagem em paredes e montagem com outros tipos de piso na mesma base.





AMAZONAS

A inspiração para esse design é o Rio Amazonas, serpenteando lentamente na selva. O potencial do design é revelado juntando as peças, formando estampas surpreendentes como rios, círculos e ondas dependendo do posicionamento das peças. O Patchwork Infinito, moderno e audaz, combina montagem colorida, alegre, com um design contínuo e íntegro.













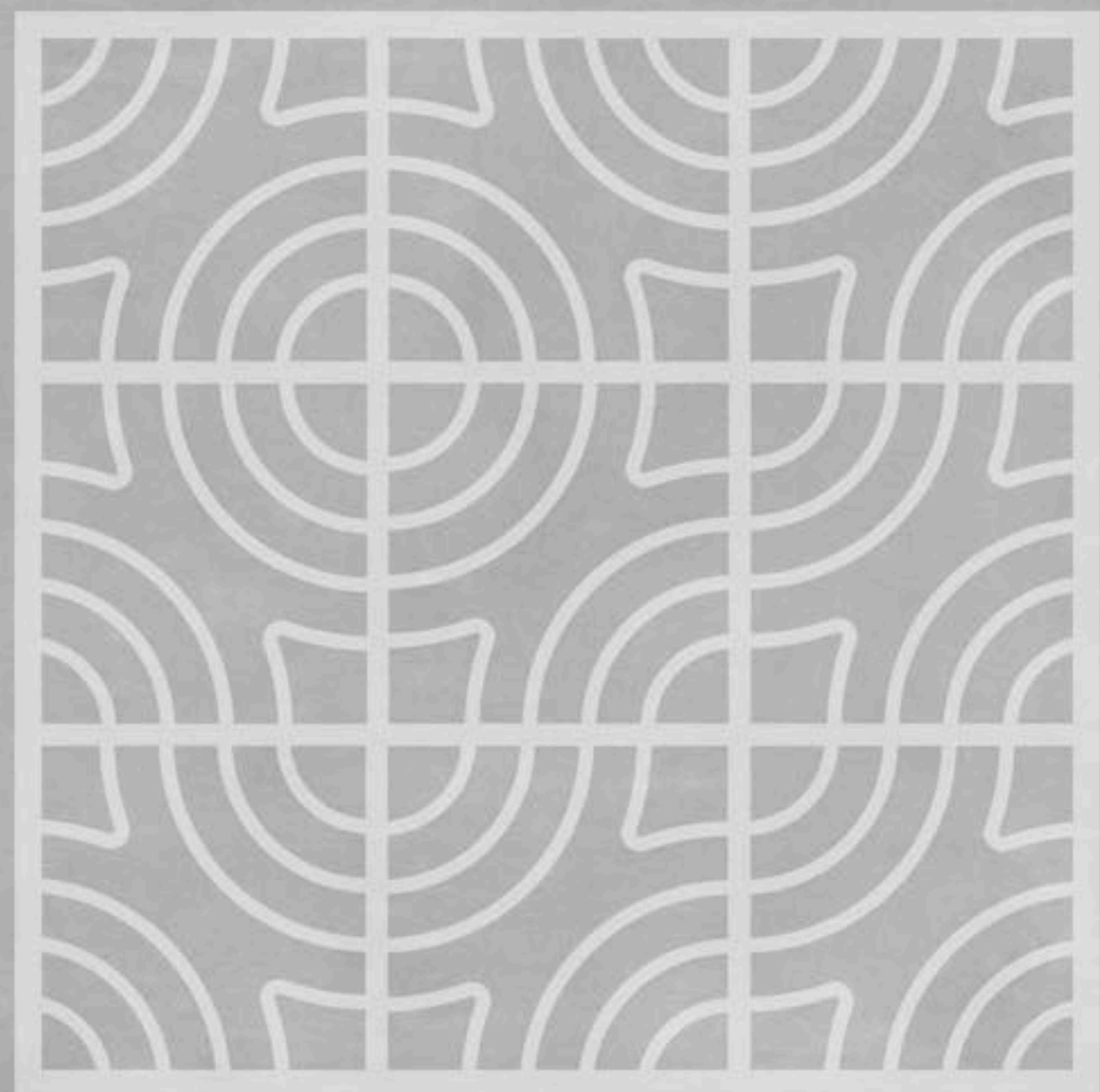

PATCHWORK INFINITO

O colorido e fluido Patchwork Infinito captura o espírito de Carnaval de rua com estampa contínua, que harmoniza as peças em movimento sinuoso.

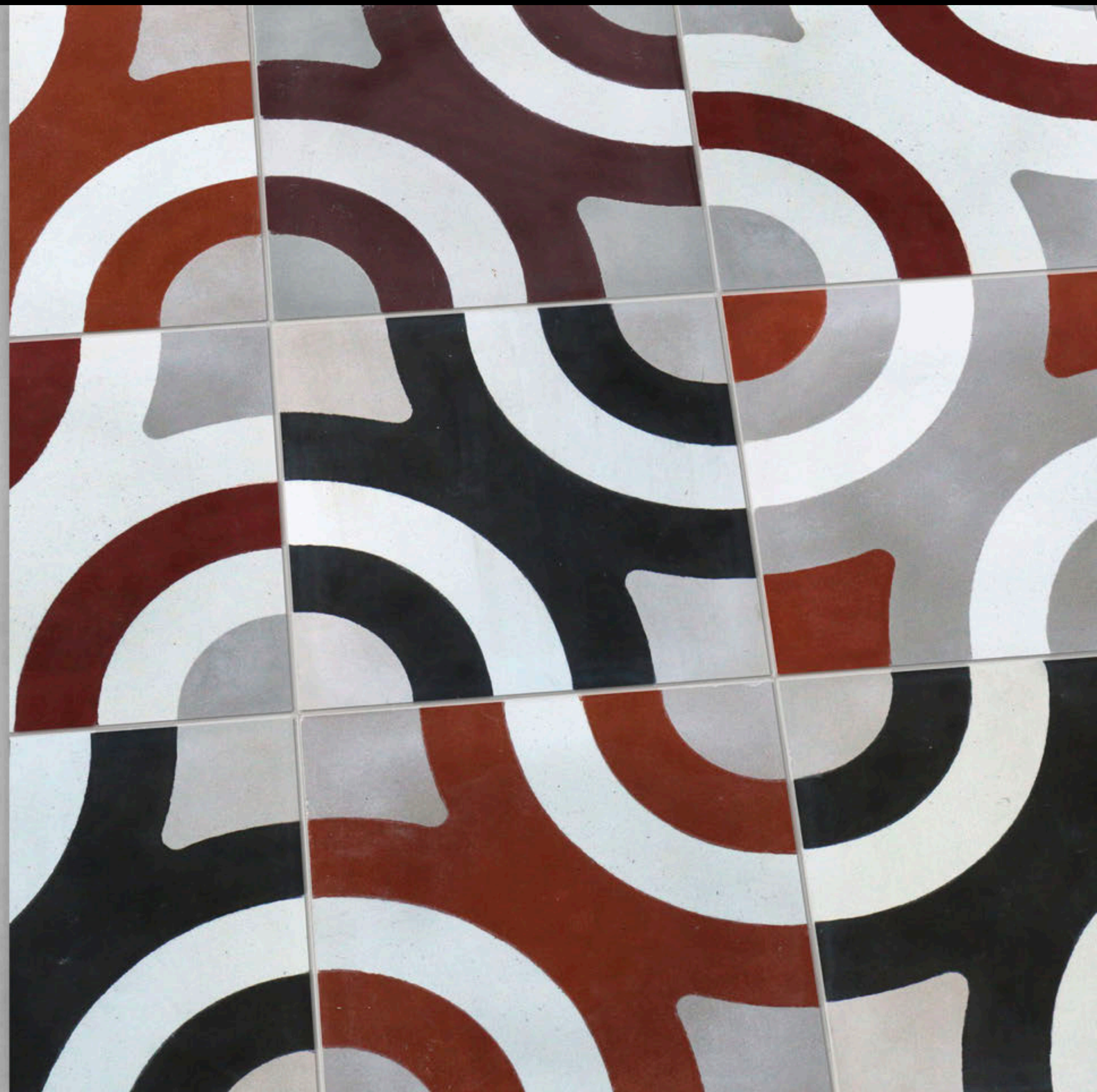



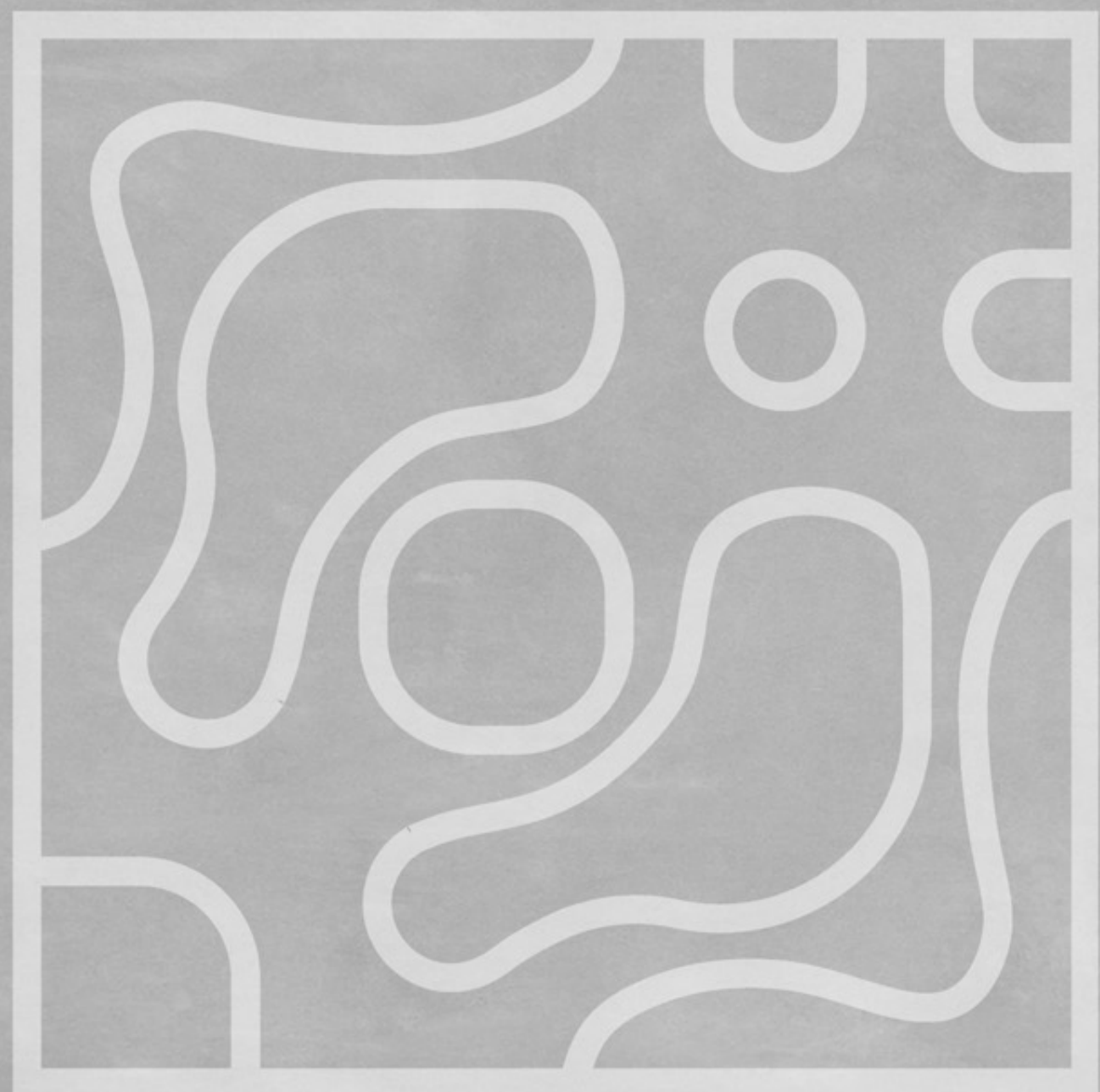

SAMBA

Como podemos criar uma forma visual de música? Uma das principais manifestações culturais do Brasil, o samba é essencialmente Brasileiro. As formas do design do ladrilho fluem, guiando o olhar, nunca parando em um centro visual e assim parecem dançando. Um tipo de arabesco Afro-Brasileiro, o design é ornamental com essência tribal e altamente contemporâneo.

















SELVA

Selva é um design composto por arcos, formando folhas e flores abstratos. Dependendo do posicionamento das peças os arcos podem juntar para formar elementos maiores ou deslizar ao lado do outro. Como na natureza, esse design pode parecer aleatório e bem composto ao mesmo tempo.













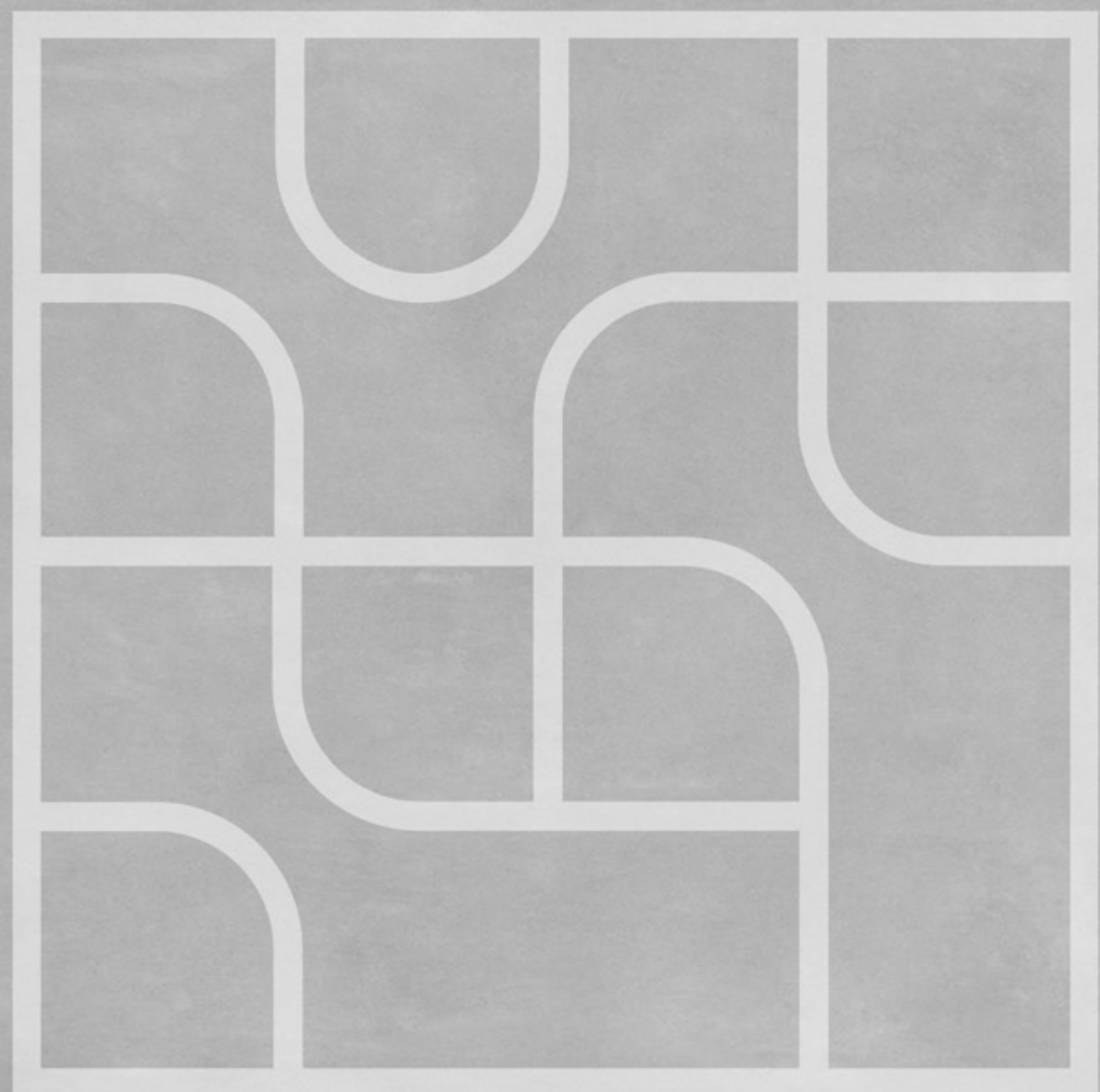

URBANO

Um jogo entre as linhas ortogonais da grade urbana e o crescimento orgânico da cidade Brasileira originou esse design geométrico. Cada ladrilho pode ser posicionado em quatro maneiras diferentes, juntando com as peças em volta para criar formas e estampas novas. Como na vida Brasileira, as figuras evitam confronto e conformam formalmente.

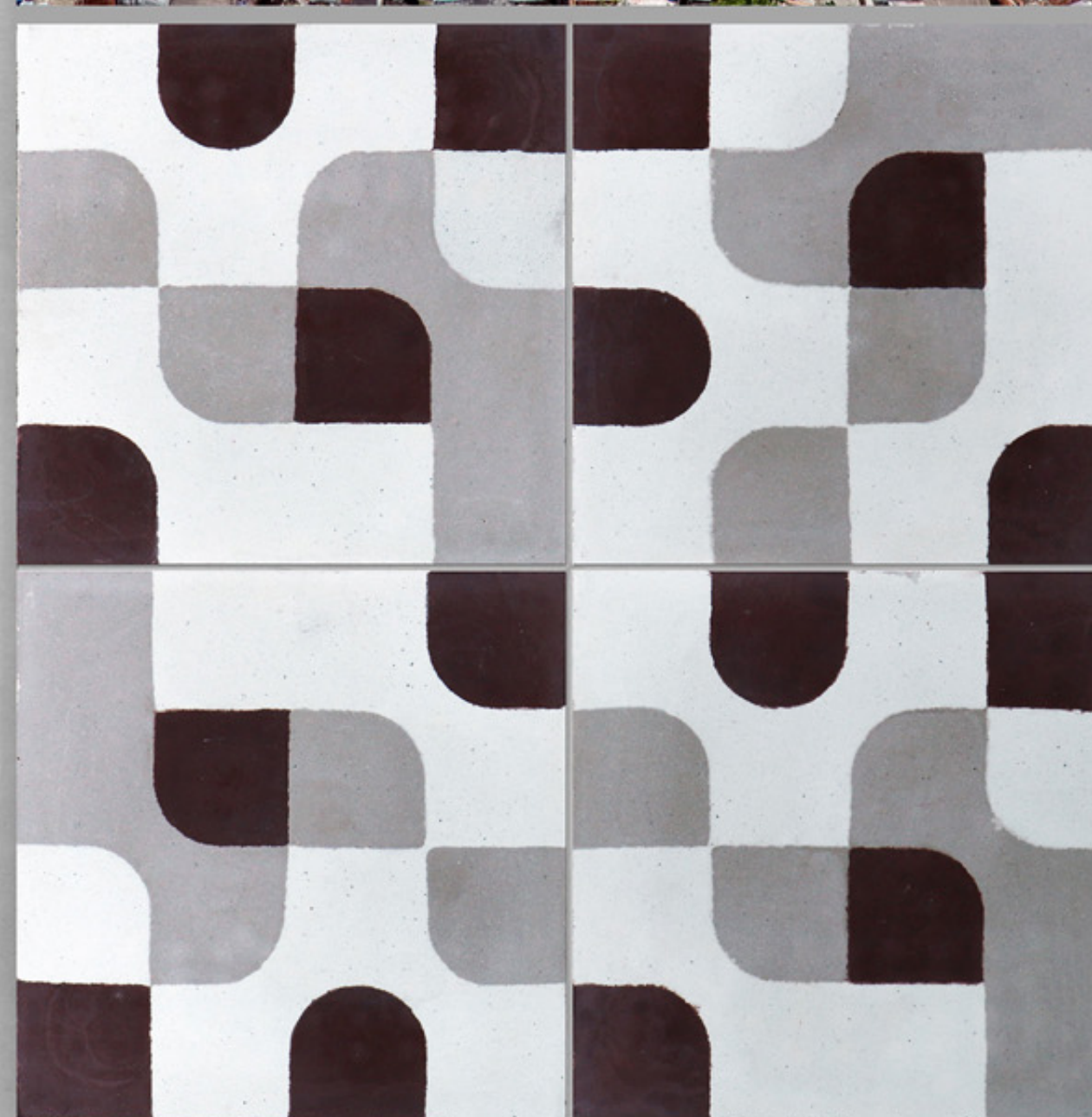





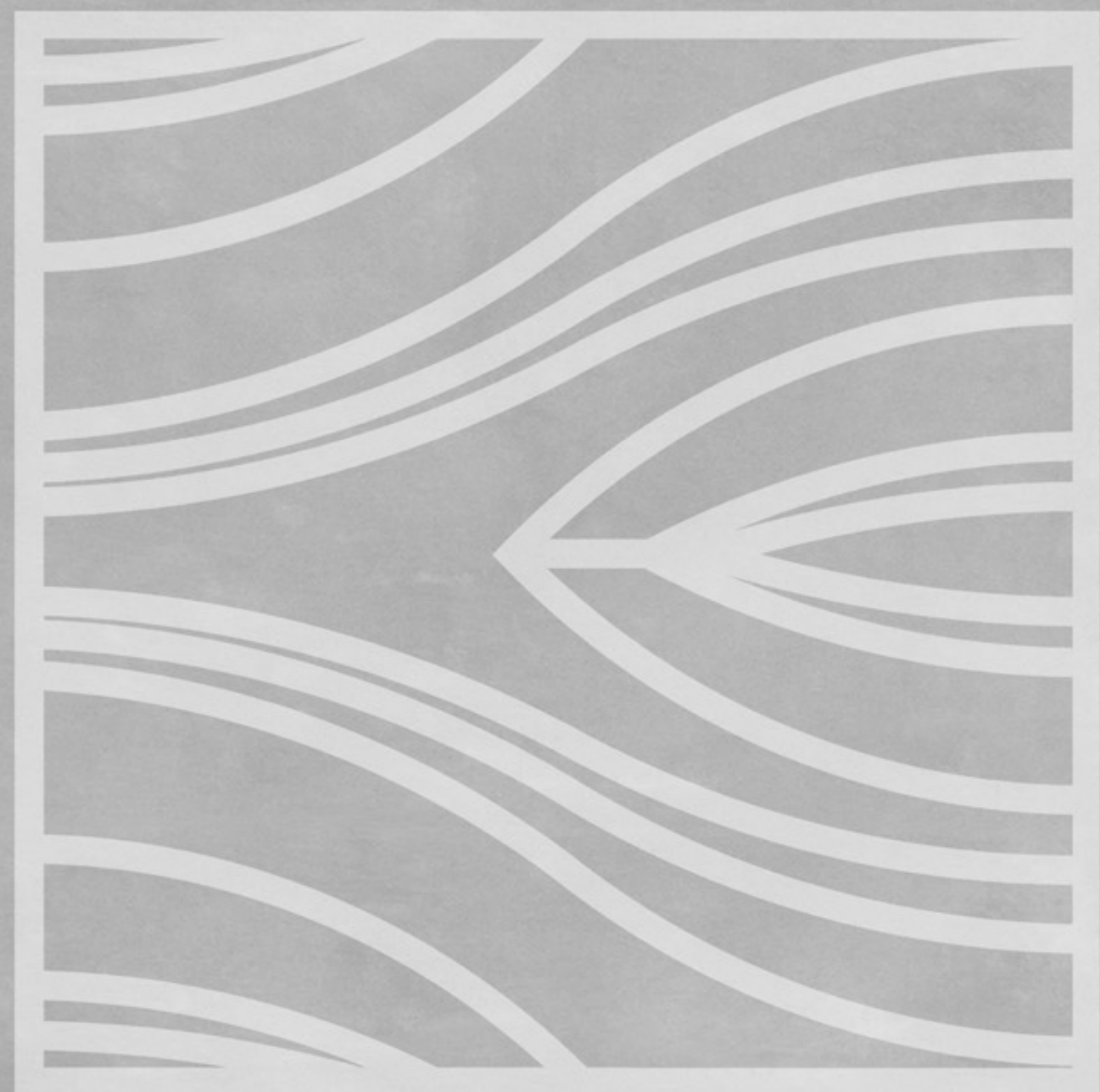

IEMANJA

A Iemanjá, uma orixá africana, divindade da fertilidade e dos rios foi a inspiração para esse design abstrato. Seu culto no Brasil é principalmente através da sua representação sincrética, uma versão sensualizada da virgem Maria ou uma sereia. Dois ladrilhos, com design espelhado, formam o desenho ondulado básico, que funciona bem em posição vertical, horizontal, linear ou aleatória.













DELIRIO

O Lírio, a flor central no design, está envolvida em uma trepadeira ou videira em forma de arabesco Mouro. A estética visual dos Mouros não deixou uma marca visual forte no Brasil como o Barroco, mas está sim aparente no design de azulejos. O visual da linha é ornamental e as opções de cores oferecem resultados que variam entre dramático, floral e sutil.







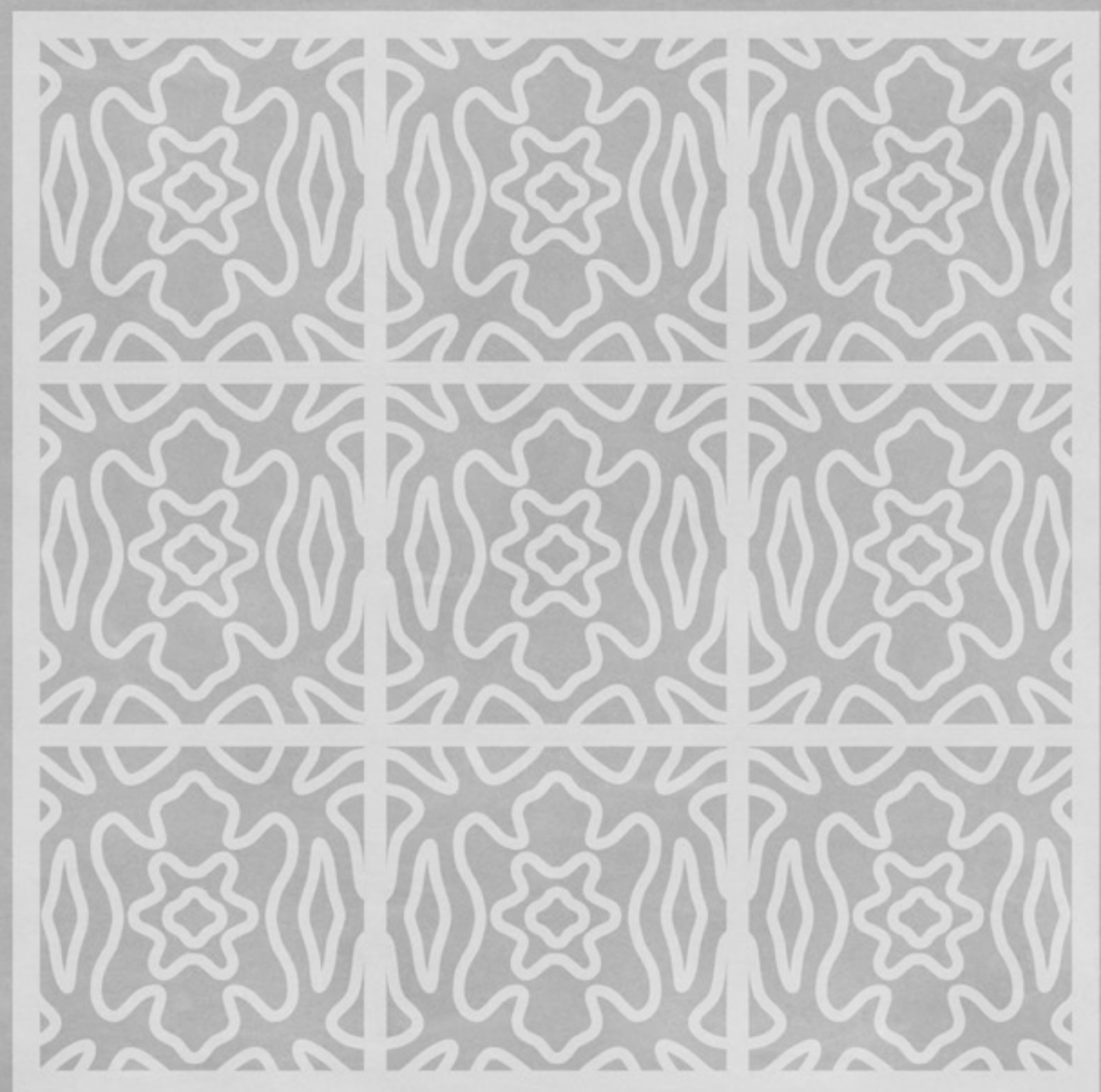

PATCHWORK VINHEDO

As vinícolas do sul do Brasil, famosas pelo excelente espumante que produzem, originaram a montagem desse conjunto. O visual apresenta uma videira colorida em azul marinho, champanhe e branco.



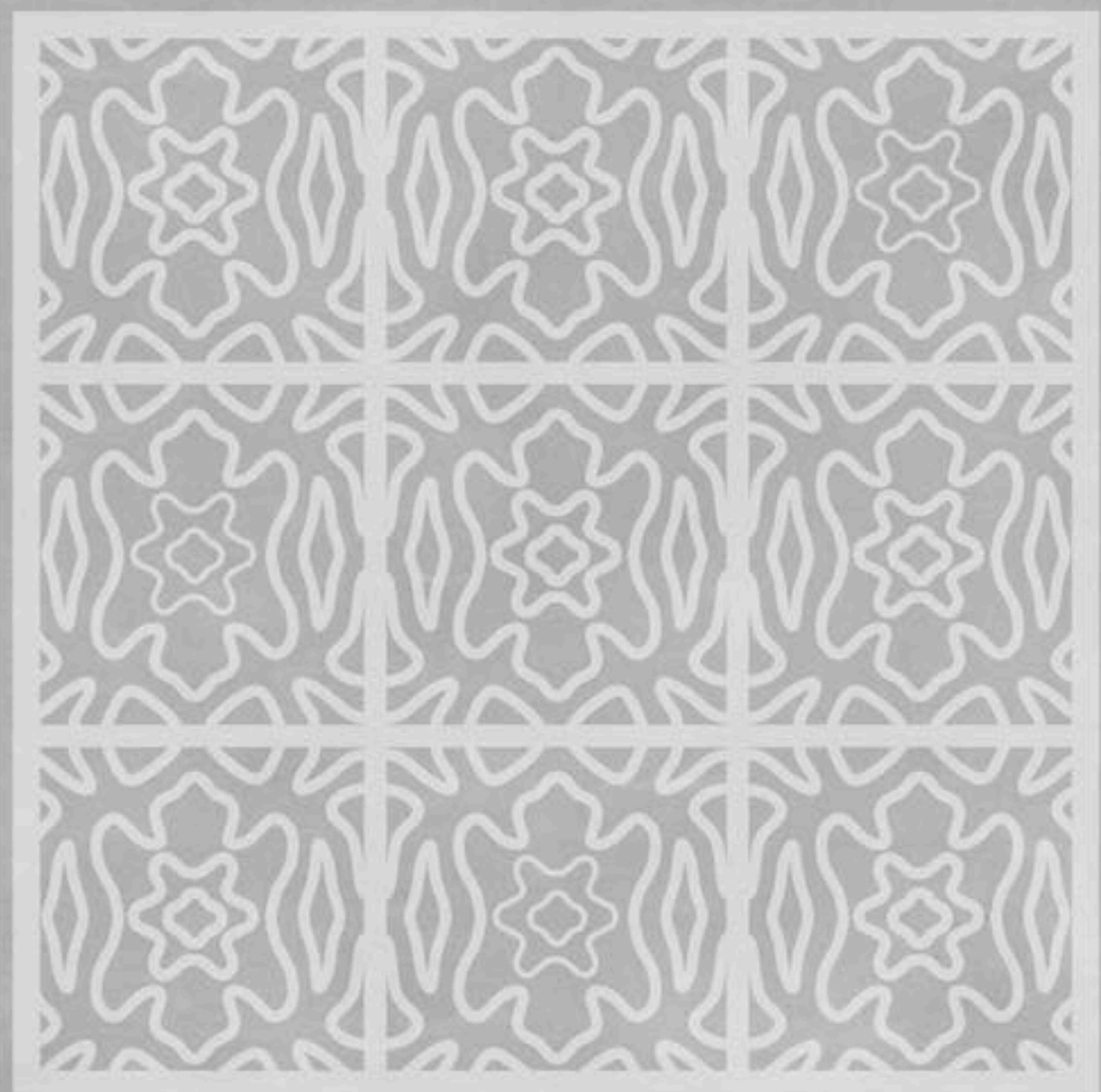

CONJUNTO JASMIN

Um arabesco floral com fundo na cor terracota, esse design traz o jardim para o interior. No conjunto Jasmin um terço das peças em cada pacote vem "abertas", com flor branca, resultando em uma variação sutil e delicada.



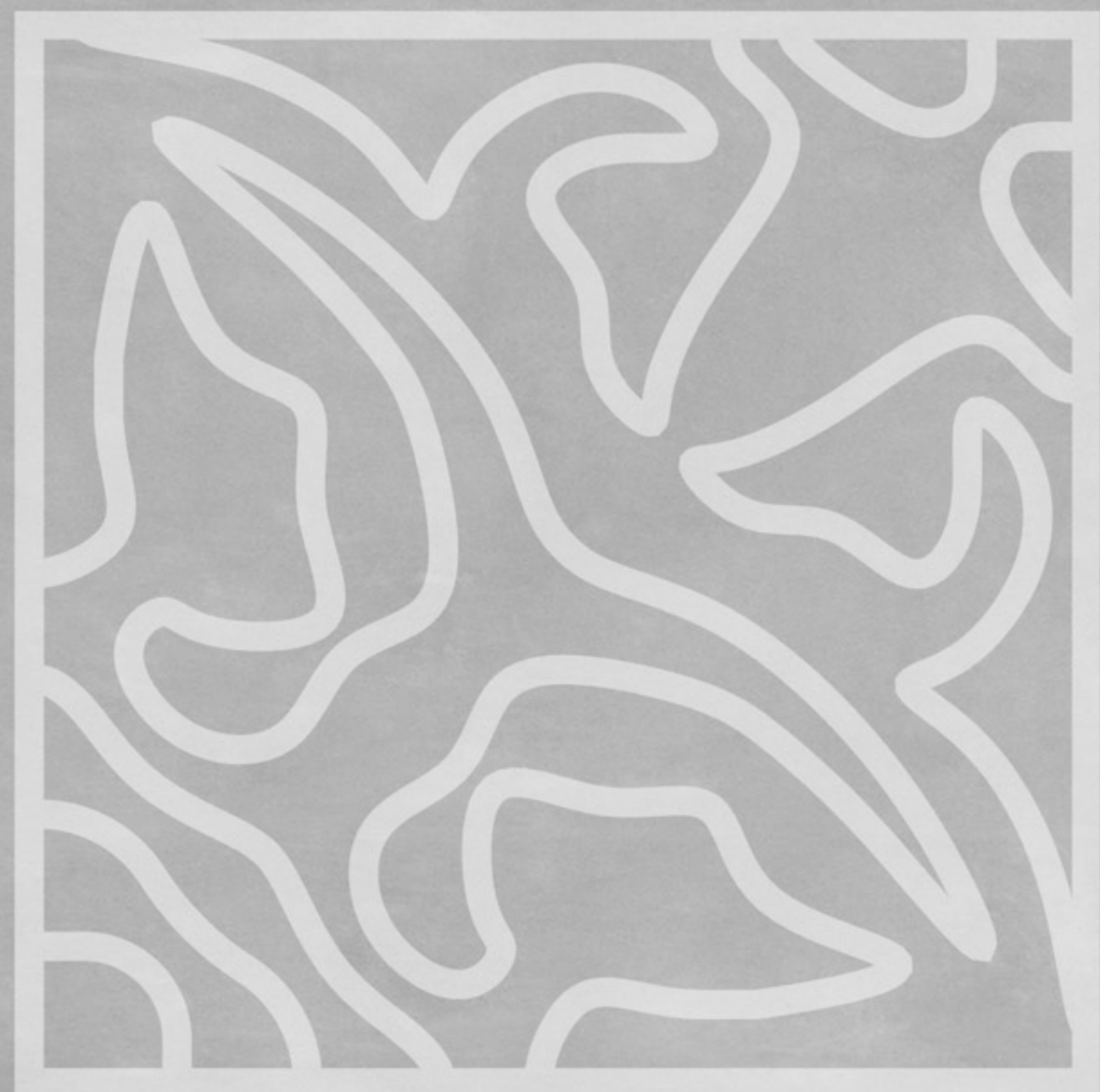

GLORIA

O ladrilho hidráulico tem uma longa história, e esse design é em homenagem aos ladrilhos e mosaico usados em ambientes espirituais. Nessa interpretação contemporânea do visual tradicional, as formas aparentemente abstratas, sugerem silhuetas nos espaços positivos e negativos do design.









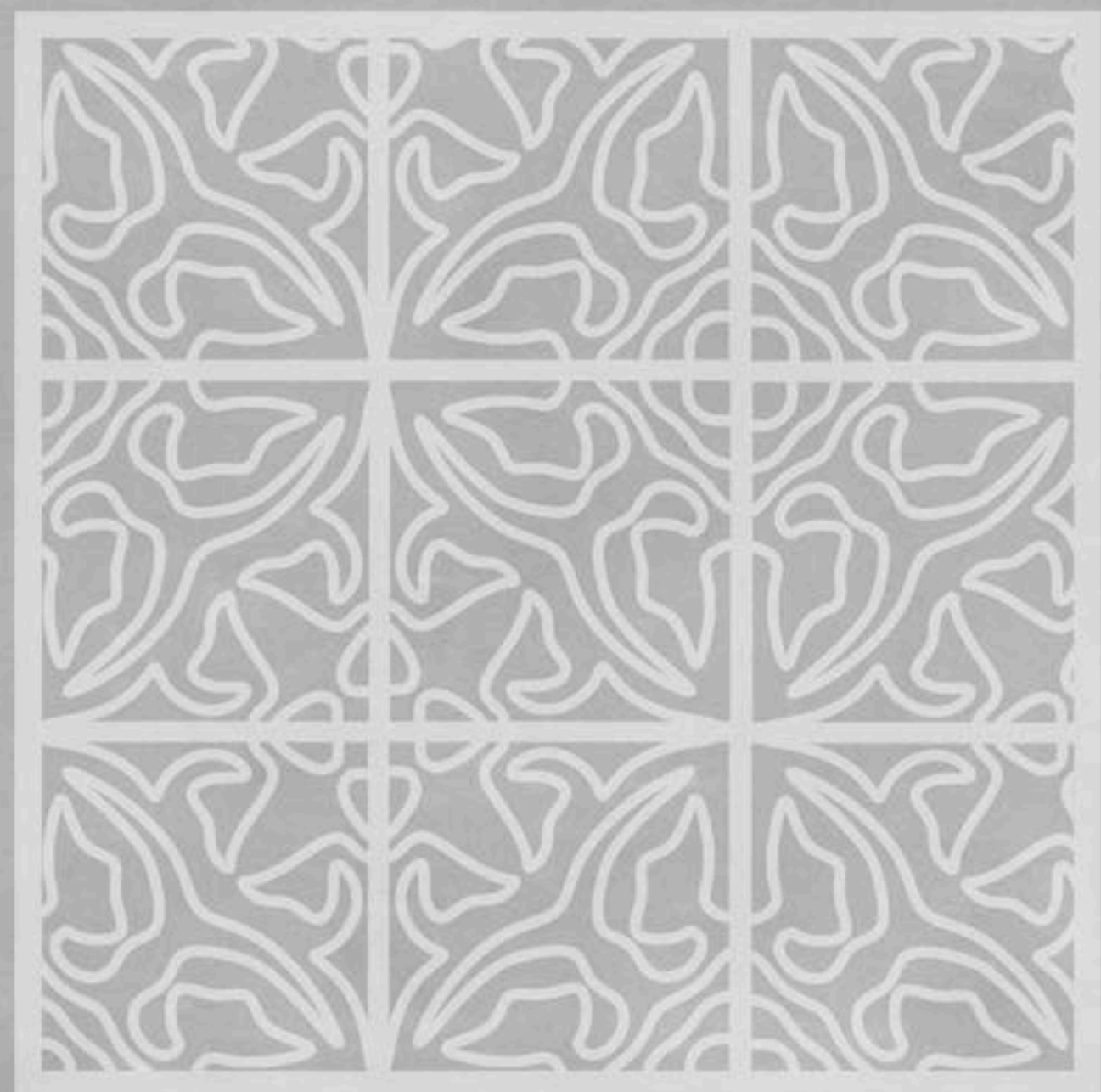

PATCHWORK AZULEJOS

O Patchwork Azulejos evoca os tradicionais azulejos Portugueses. Os pisos montados dos azulejos descartados são provavelmente os primeiros "patchworks" Brasileiros. Principalmente azul e branco, o desenho orgânico ganha vida com detalhes em amarelo e camurça.





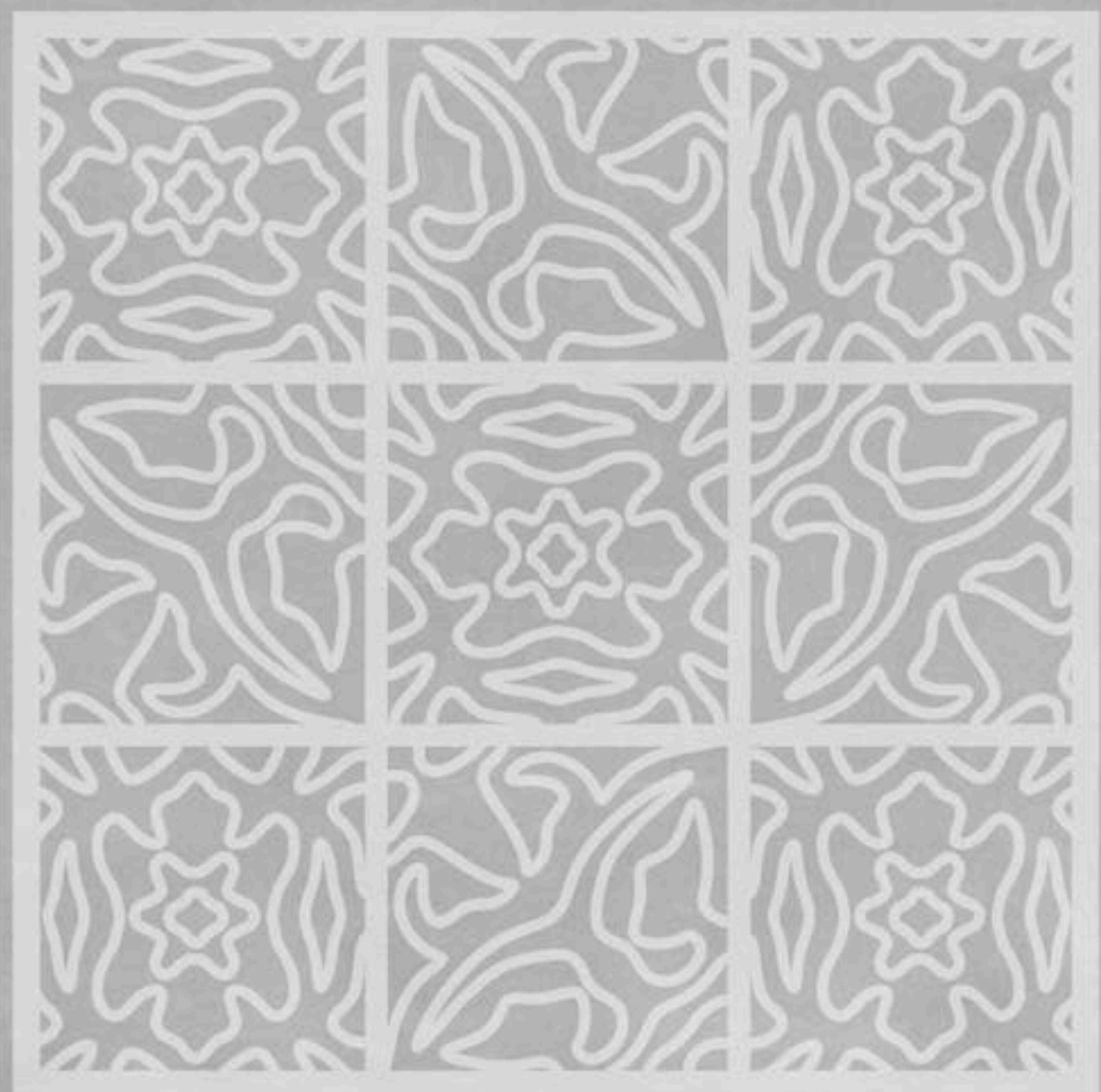

PATCHWORK RENDA

O Patchwork Renda cria uma filigrana que lembra do trabalho de renda da Bahia. Delicado e sutil esse desenho reflete uma estética usada nas vestimentas das divindades africanas que foram influenciados pelos vestidos europeus da época.







Handwritten text in a stylized, cursive script, possibly a form of shorthand or a specific dialect. The text is arranged in approximately 12 horizontal lines, with each line containing several characters. The characters are highly stylized, often resembling loops and curves rather than standard block letters. The overall appearance is that of a dense, flowing script.



ADAMÃ

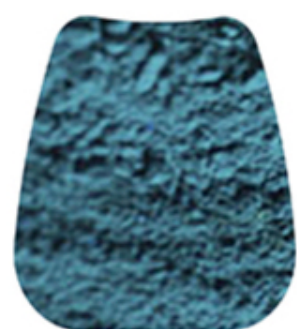

CORES

Monocromáticos:

BRANCO
LUAL
PRATA
CINZA
GRAFITE
PRETO

Quentes:

AREIA
CAMURÇA
TIJOLO
MARACUJA

Vermelhos:

CORAL
VERMELHO
VINHO
FERRUGEM

Roxos:

IOGURTE
MALVA
AÇAÍ
UVA

Frios:

CÉU
MAR
AZULEJO
JEANS
MARINHO

Verdes:

CAIPIRINHA
HORTELÃ
FOLHA
FLORESTA

Diversos:

XADREZ
TATUAGEM
BANDEIRA
TAPIOCA
CASCAVEL
CAFÉ
PITANGA







1. MATERIAIS & FERRAMENTAS



Inspeccionar no ato do recebimento se há avarias nas embalagens, se as cores e modelos são condizentes ao pedido. Notificar o vendedor caso encontre algum problema. O Código de Defesa do Consumidor define a aceitação do cliente uma vez que o produto esteja assentado.

Por se tratar de um produto feito artesanalmente, podem existir variações de cor e dimensão, o que não influencia na qualidade do produto. Armazenar em local coberto e evitar o contato direto da embalagem com o solo. Nenhuma umidade é bem-vinda até o assentamento. Aconselhamos armazenar por até 15 dias.

2. RECEBIMENTO

Para maiores detalhes estaremos sempre à disposição através dos seguintes contatos:
adama@adamadesign.com.br
(15) 3202-8170

www.adamadesign.com.br

Guia de Assentamento

LADRILHOS HIDRÁULICOS

1. Materiais e Ferramentas
2. Recebimento
3. Preparação
4. Execução
5. Rejuntamento
6. Limpeza e Impermeabilização
7. Precauções



3. PREPARAÇÃO

- Garantir que a superfície da área do assentamento esteja seca, limpa, nivelada e não tenha incidência de umidade.
- Ter em mãos a paginação (desenho), o qual determinará a ponto inicial e as devidas posições de cada peça.
- Em peças claras utilizar argamassa ACII flexível na cor branca ou PU branco.

Em painéis de paredes:

- Montar no chão, próximo à parede, as peças a serem assentadas para definir suas posições (considerar os espaçadores) e confirmar as medidas totais do painel.
- Demarcar a área a ser revestida (largura e altura) com fita crepe para ser facilmente removida após a conclusão. Conferir o nivelamento do painel usando nível.
- Caso a área seja suspensa, sem apoio, será necessária a utilização temporária de uma régua de alumínio fixada na parede.



COM ARGAMASSA



1°. Umedecer com o pulverizador somente a área (máx. de 1 m²) da base que imediatamente irá receber argamassa.



2°. Com a massa devidamente preparada conforme fabricante, espalhar na base úmida com lado liso da desempenadeira cerca de 5 mm de espessura e após com o lado dentado criando cordões em um único sentido.



3°. Limpar o verso da peça com escova macia, eliminando resíduos.

4°. Aplicar a massa no verso da peça, com os cordões de argamassa em sentidos contrários (cruzados) aos da base e tirar o excesso de argamassa nas bordas.

5°. Ajustar sua posição pressionando contra a base e arrastando levemente em direção às peças assentadas. Inserir os espaçadores de modo que não fiquem apertados. Não bater com martelo de borracha na peça para nivelar.

6°. Conferir o alinhamento e o nivelamento com a régua e o nível. Desníveis podem ser indicio de massa mal preenchida e váios ocultos.

OBS: Próximas etapas só deverão ser executadas após a cura total da argamassa de assentamento.



4. EXECUÇÃO

COM PU (Poliuretano)

1°. Limpar o verso da peça com escova macia, eliminando resíduos. Aplicar nos pontos indicados porções circulares de aproximadamente 3 cm de diâmetro por 1 cm de altura.



2°. Ajustar sua posição pressionando contra a base e arrastando levemente em direção às peças assentadas. Inserir os espaçadores de modo que não fiquem apertados.



3°. Conferir o alinhamento e o nivelamento com o nível. Segurar a peça por 10 segundos.



5. REJUNTAMENTO

Juntas Secas

Um modo de assentamento dos ladrilhos hidráulicos e com juntas secas, ou seja, sem rejunte e com 2 mm de distância entre as peças. Unindo as laterais entre peças de modo a não manter nenhum espaço entre elas pode causar descolamento e/ou trinca das peças, devido à dilatação natural que todo revestimento possui.

Rejuntamento

O rejuntamento somente poderá ser feito após a cura total da argamassa (conforme instruções do fabricante) e com juntas de distância mínima de 3mm. Na maioria dos casos usa-se rejunte cimentício, mas para área de grande incidência de água, nós recomendamos o rejunte acrílico. Recomendamos passar uma demão de impermeabilizante nas peças para facilitar a limpeza delas após o rejuntamento.

1°. Retirar os espaçadores. Aplicar fita crepe nas duas margens das juntas de todas as peças. Quanto mais próximo ao limite melhor, porém não avançar dentro dos espaços. Se ocorrer, a retirada da fita deslocará o rejunte aplicado.



2°. Umedecer a junta com borrifador à cada 1 metro. Utilizar uma binaça com bico fino para a aplicação do material. Aplicar o rejunte de uniformemente nos váios. Não há a necessidade de preencher toda a profundidade das juntas. Sua função é apenas vedar os váios.



3°. Nivele com uma espátula de silicone. Cuidado para não ultrapassar os limites das fitas. Logo após o preenchimento de todas as linhas, retirar completamente as fitas e executar no sentido contrário. Atenção para não pressionar as novas fitas sobre o rejunte já aplicado.



4°. Umedecer toda a área com plástico até o término de secagem do rejuntamento (seguir instruções do fabricante) para liberação do tráfego e aplicar a proteção (impermeabilização).



6. LIMPEZA & IMPERMEABILIZAÇÃO

Limpeza e Manutenção:

Usar água e detergente neutro para sujeiras leves, e detergente alcalino para sujeiras pesadas. Nunca utilize produtos ácidos, eles causam danos permanentes no produto.

- **Detergente Neutro** – usado em casos de sujeiras leves, não providas de produtos químicos e/ou altamente impregnantes como terra vermelha. Também usado para limpeza de manutenção constante, sem agredir a impermeabilização.

- **Detergente Alcalino** – usado em casos de sujeiras pesadas e que causam manchas profundas como óleos, tintas e graxas. Pode ser usado posteriormente, porém remova qualquer produto de proteção impermeabilizante.



Com o piso completamente limpo, seco e o rejuntamento curado, deverão serem feitas a limpeza e impermeabilização imediatamente.

Opções de Impermeabilizante: Óleo-fugante, Selador Acrílico e Resina Acrílica (brilhante ou fosca) ou cera líquida.

- **Óleo-fugante** – produto básico e obrigatório para qualquer ambiente. Sua função é impedir a penetração profunda de água e óleos, facilitando qualquer limpeza posterior e prevenindo manchas e fungos.

- **Selador Acrílico** (base água) – por oferecer uma proteção contra manchas superior ao óleo-fugante, é indicado para áreas de grande circulação. Como sua utilização individual é exclusiva para interiores, em áreas externas é usado como base para aplicação de Resina Acrílica.

- **Resina Acrílica** – oferece alto poder de proteção a manchas cítricas providas de paisagismo, óleo de motor, entre outros. Forma película sobre o piso aumentando a resistência à abrasão, porém produz uma leve alteração de tonalidade.

Observação: Seguir orientações de aplicação e mapeação do fornecedor da proteção escolhida.

7. PRECAUÇÕES

Para garantir o resultado final esperado é aconselhável:

- Todo produto cimentício precisa ser impermeabilizado após o assentamento para proteção contra sujeiras. Portanto, o ideal é que sejam assentados na última fase da obra, principalmente após o paisagismo.
- Não recomendamos utilizar martelo de borracha (mesmo branco ou coberto com pano), pois pode ocasionar manchas graves. Se utilizado, as batidas devem ser apenas na vertical.
- Em paredes, assentar todas as peças da 1ª fixada (inferior) em um dia. O restante a partir do dia seguinte, sempre fiadas completas. Irá garantir o correto posicionamento e fixação das fiadas superiores.
- Verificar com a régua e o nível o nivelamento das faces peça a peça.
- Somente aplique a argamassa na peça no momento da aplicação. Cuidado ao apoiar as peças com a face para baixo durante o processo. Apesar da resistência do produto cimentício, nesta fase ele ainda não foi impermeabilizado.
- Se a argamassa entrar em contato com a frente da peça, pode-se limpar com pano seco e posteriormente, em caso de manchas, executar limpeza pesada.

ADAMÃ



LINHA **BEIRAMAR**

NOVA GERAÇÃO DE BORDAS E PISOS ATÉRMICOS

LINHA **BEIRAMAR**

Nova geração de bordas e pisos para piscina e área externa, inspirada pelas lindas praias do litoral brasileiro. A linha integra um design sofisticado e peças em grandes formatos com a durabilidade e longevidade de concreto.



ADAMÁ
LINHA BEIRAMAR

LEBLON

MARÉNAS

RECIFE

IPANEMA

IPANEMA+

RAIO LINEAR

ASILIA
TODD

anta



RECIFE

Suave

O futurista modelo Recife tem um perfil triangular suave de “duas águas”, uma contendo a água pluvial e a outra retornando a da piscina. O pequeno indento que delimita a borda cria uma leitura visual do início da borda sem prejudicar a sutil sensação tátil. A borda fina contorna a piscina com linha delicada e marcante.







IPANEMA

Moderno

Modelo moderno com borda chanfrada que oculta a emenda com a pastilha e proporciona um acabamento perfeito para a piscina. As linhas biseladas do perfil transformam a borda em elemento que combina bem com projetos contemporâneos. A extensa linha Ipanema inclui várias peças complementares como degraus, capas de muro e um rodapé.











DEGRAU, CAPA & RODAPÉ

Complementando o modelo Ipanema, o degrau para área externa, o rodapé e a capa de muro o parede fornecem uma solução bem resolvida para o acabamento do piso e das bordas. a capa de muro e parede serve como acabamento para muros, cascatas, spas e piscinas elevadas.







LEBLON

Minimalista

Borda neutra e super fina com visual limpo e minimalista. O perfil forma uma linha delicada contornando a piscina e cria uma sensação de leveza. Essa borda pode ser instalada em todos os tipos de piscina como as de vinil, pastilha e fibra.













LANÇAMENTO 2020

MARESIAS

PISOS & RALO LINEAR

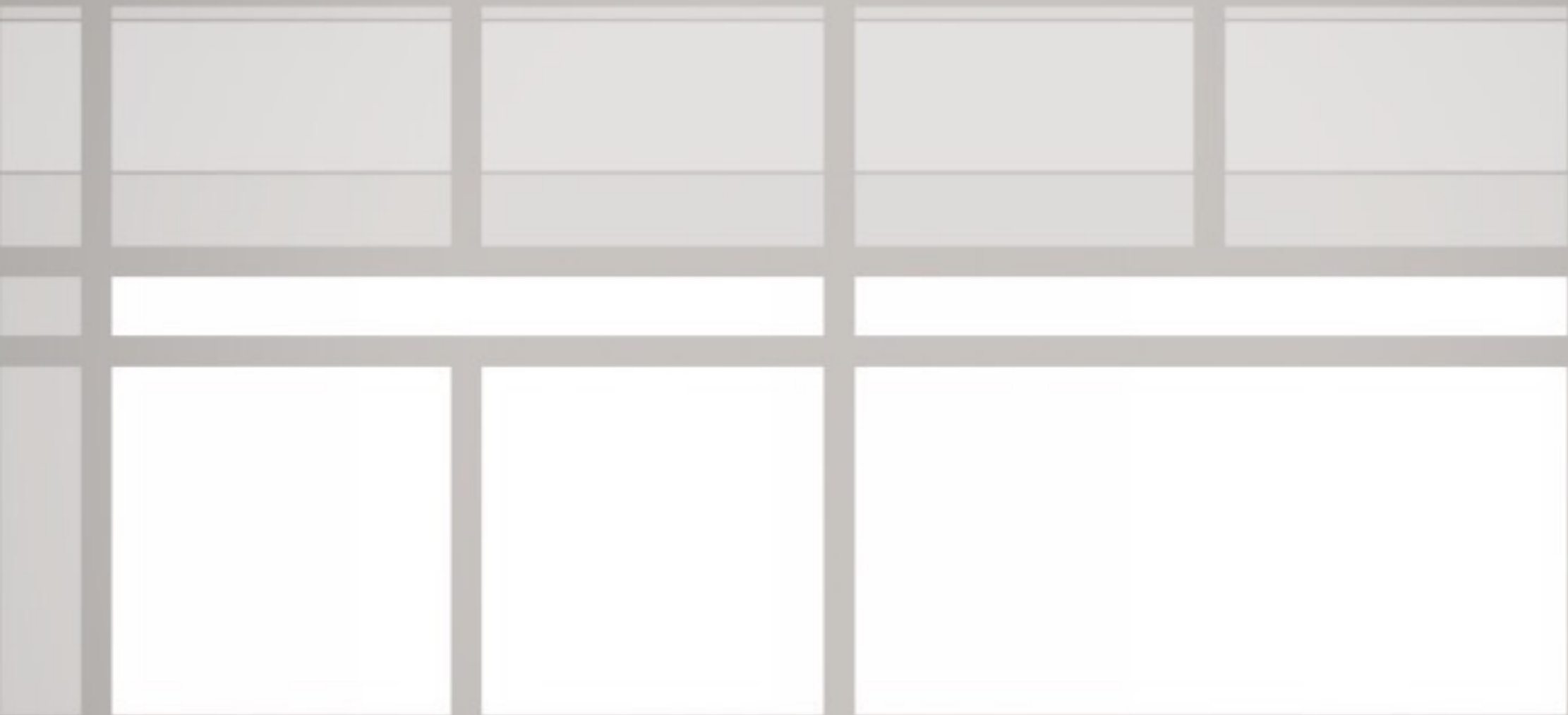

Os pisos da linha Beiramar são extremamente finos e extensos, com 15mm de espessura e medidas de 120cm x 60cm e 60cm x 60cm, criando um visual limpo com pouco rejunte entre as peças. Facilitando a remoção do excesso de água, o ralo linear da Adamá, com comprimento de 120cm, fornece uma solução elegante.





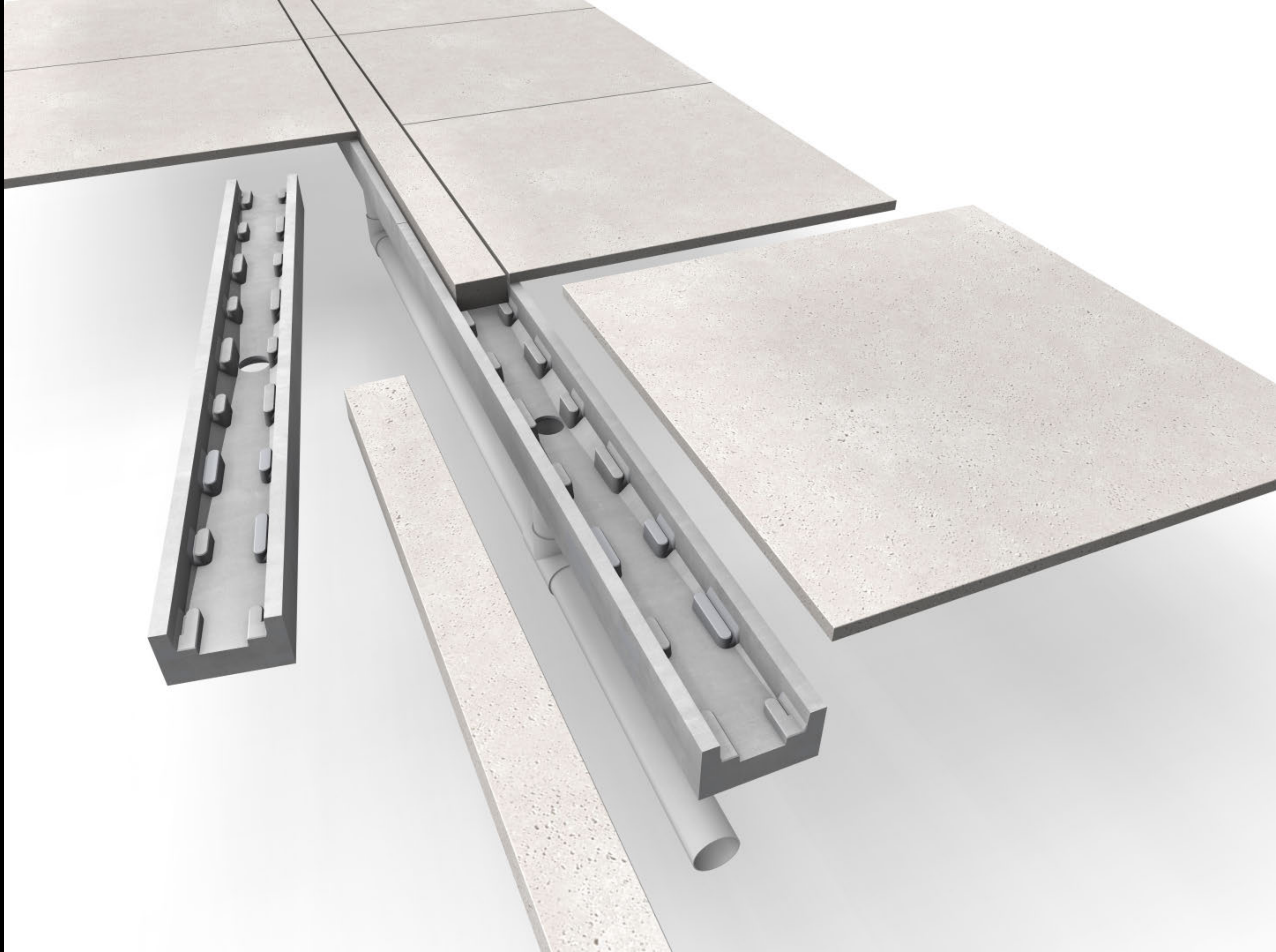

Peça de Acabamento Atômico cor Areia ou Lual (1204x70x35)

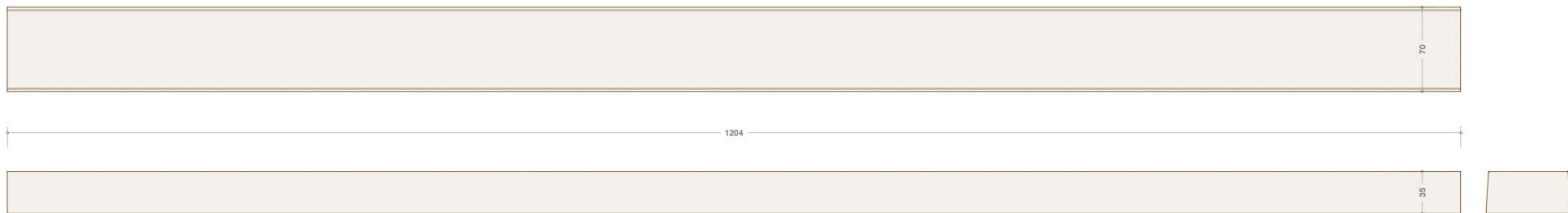

Peça Canaleta em Concreto (998x108x61)

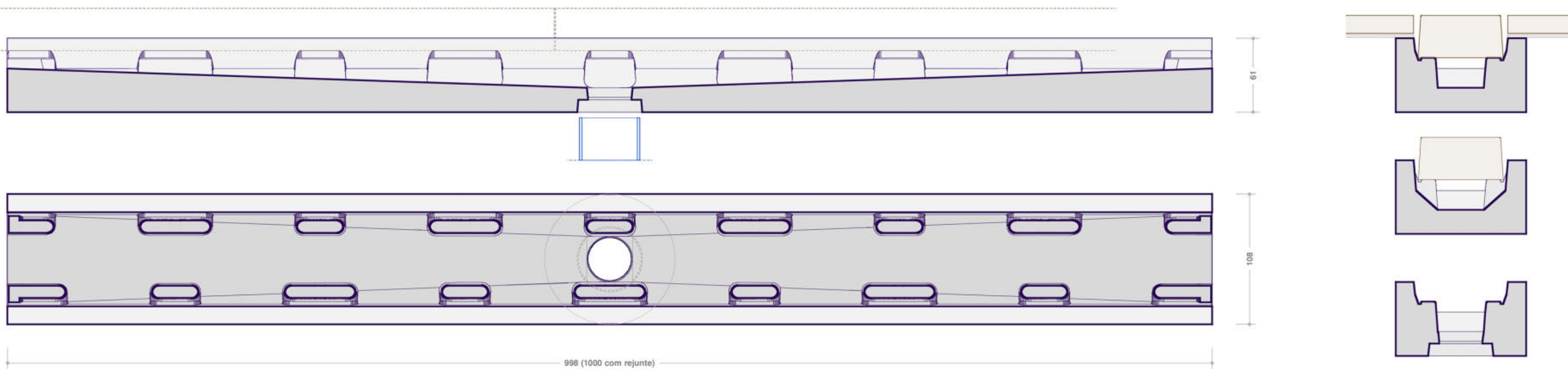

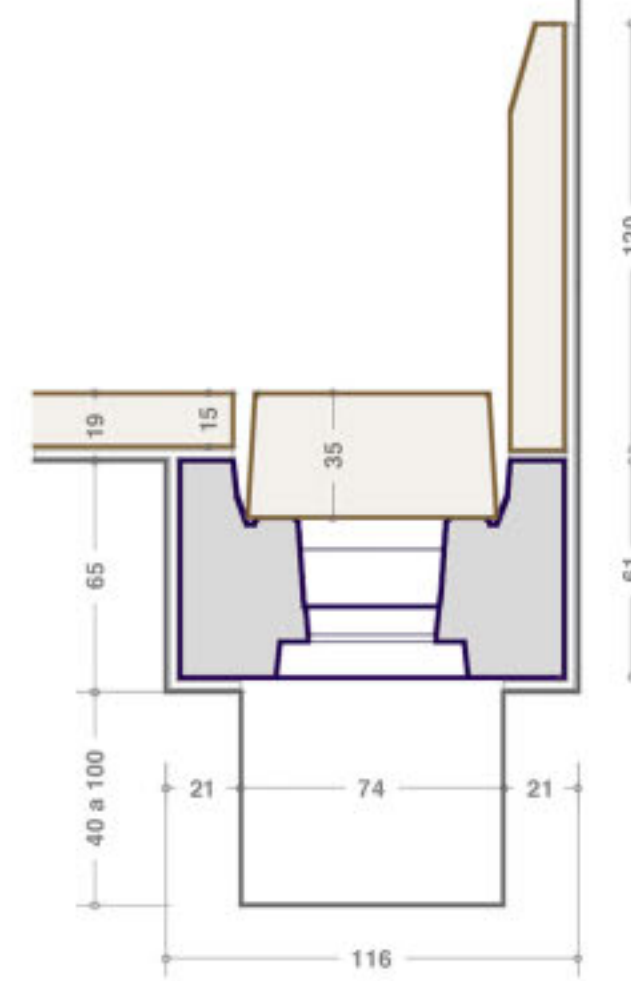

INSTALAÇÃO DE RALO LINEAR ADAMÁ PERTO DE PAREDE

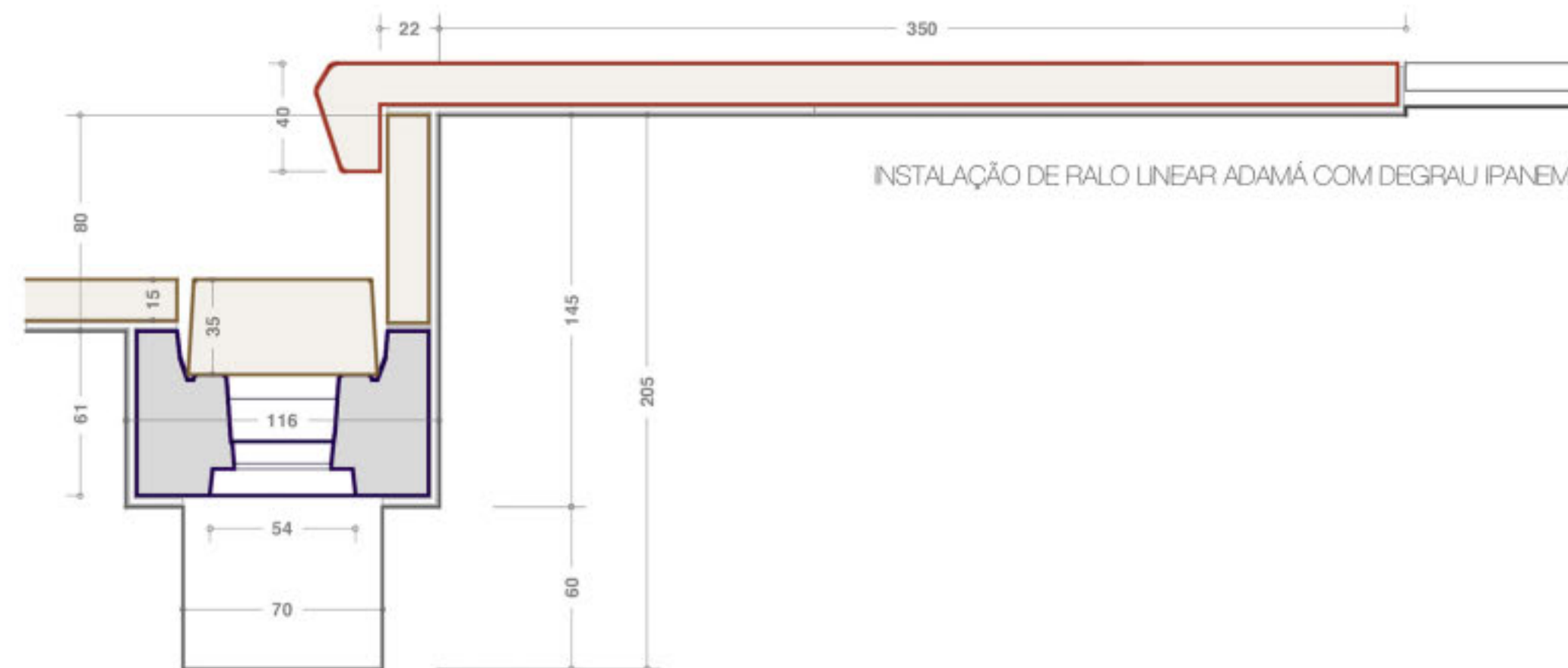

INSTALAÇÃO DE RALO LINEAR ADAMÁ COM DEGRAU IPANEMA



INSTALAÇÃO DE RALO LINEAR ADAMÁ NO MEIO DE PISO





borda 60cm x 40cm



borda canto interno p/ vinil
60cm x 60cm



borda canto interno
60cm x 60cm



borda quina externa
40cm x 40cm



borda quina externa 45°



borda canto interno 45°



borda cóncava R150cm
círculo de 20 peças



borda convexa R150cm
círculo de 16 peças



borda cóncava R250cm
círculo de 32 peças



borda convexa R250cm
círculo de 28 peças

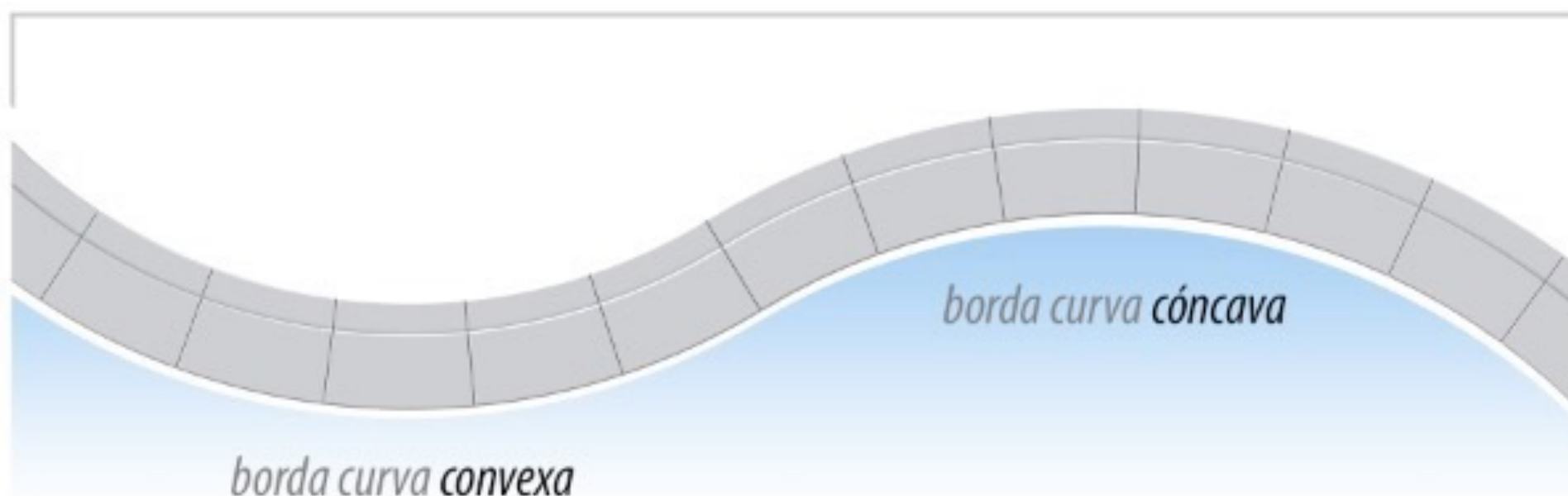



piso 60cm x 60cm x 1.5cm



piso 120cm x 60cm x 1.5cm

disponível nas cores :

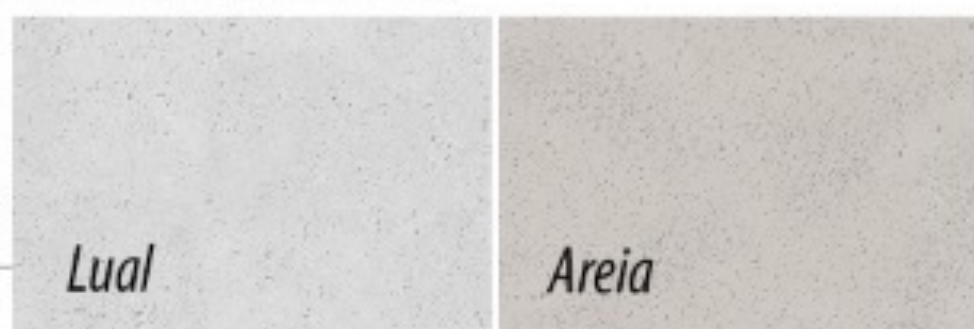

Lual

Areia



rodapé 60cm x 12cm x 1.5cm



canaleta de concreto ralo linear Adamá
100cm x 10cm x 6cm

acabamento ralo linear Adamá 120cm x 8cm x 3.5cm



degrau Ipanema
60cm x 40cm



a capa de muro e parede serve como acabamento para muros, cascatas, spas e piscinas elevadas.



capa de muro Ipanema 25
60cm x 32cm (parede até 25cm)



capa de muro Ipanema 20
60cm x 27cm (parede até 20cm)



LINHA BEIRAMAR PISCINA CASCATA

BORDA:

52 peças borda reta 60x40
6 peças canto interno 60x60
6 peças quina externa 40x40

PISO:

39 peças piso 120x60
42 peças piso 60x60
14 peças deck 100x12
28 peças deck 60x12

PEÇAS COMPLEMENTARES:

16 peças capa 60x30

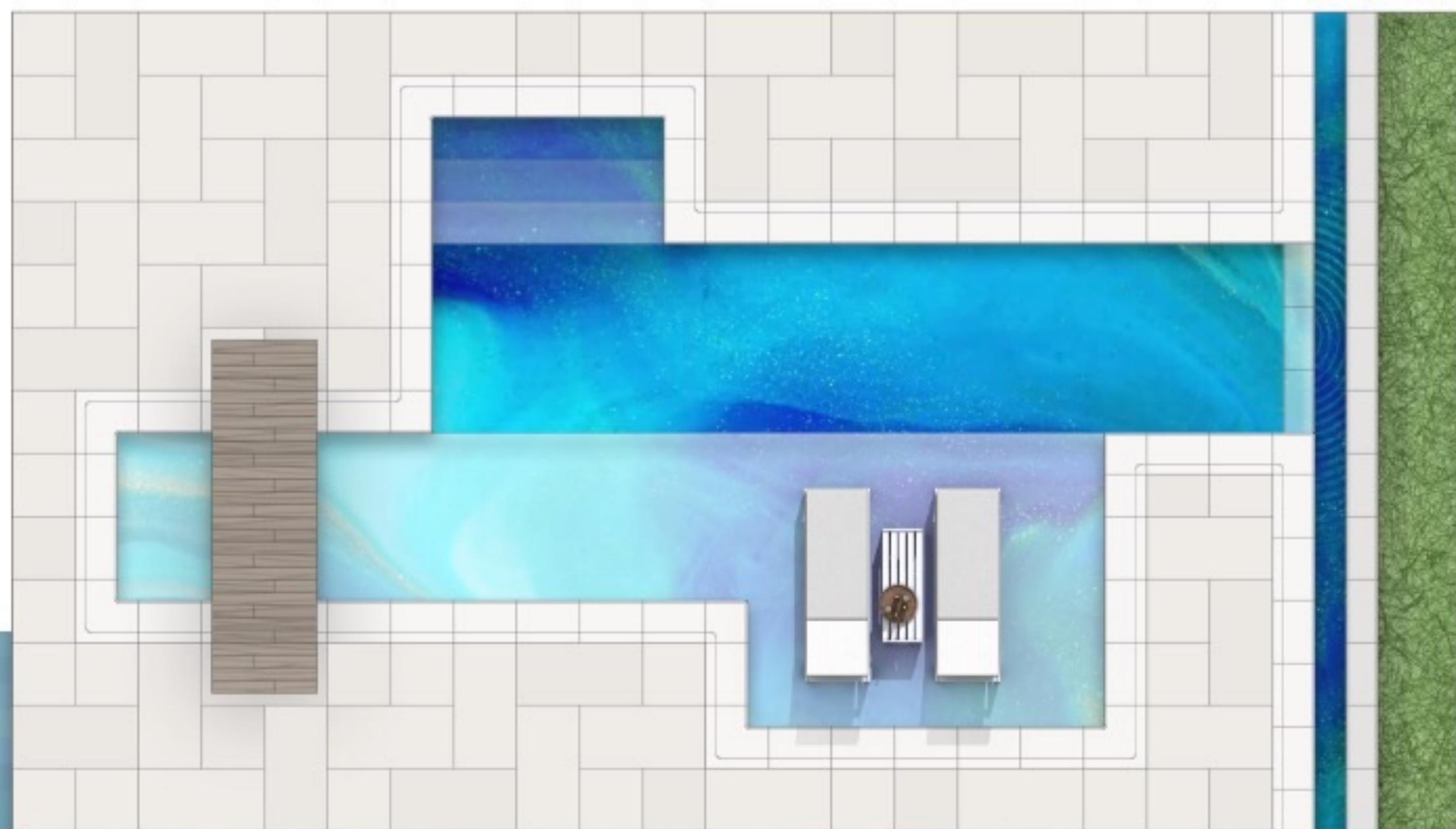

LINHA BEIRAMAR PISCINA PRAIA

BORDA:

10 peças borda reta 60x40
1 peças canto interno 60x60
2 peças quina externa 40x40
23 peças borda cóncava R150cm
3 peças borda convexa R150cm
5 peças borda convexa R250cm

PISO:

102 peças piso 120x60
4 peças piso 60x60

PEÇAS COMPLEMENTARES:

10 peças degrau 60x40
13 peças capa 60x30
6 peças canaleta 100 ralo linear
5 peças acabamento 120 ralo linear

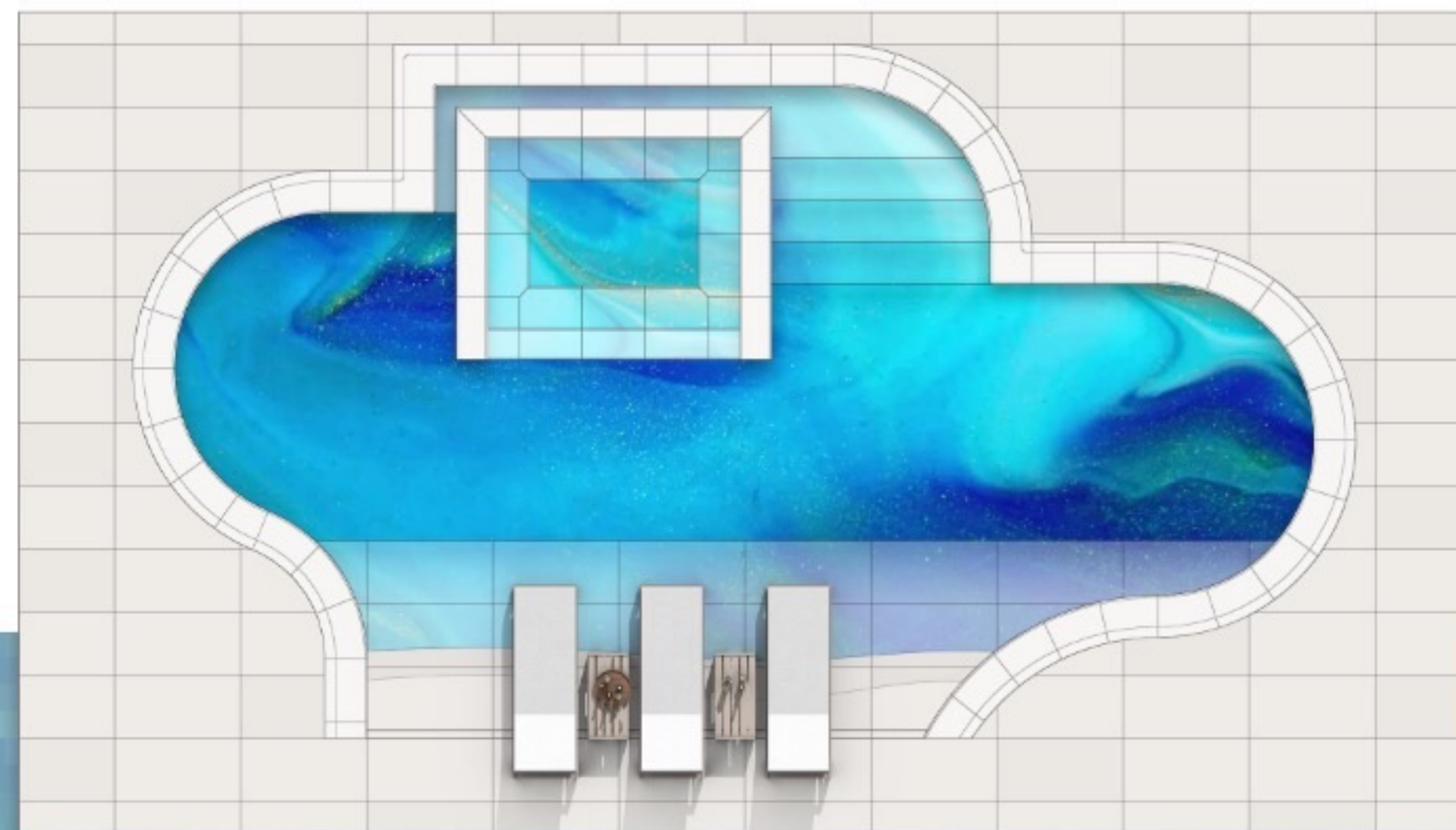

LINHA BEIRAMAR PISCINA BISEL

BORDA:

38 peças borda reta 60x40
3 peças canto interno 60x60
2 peças canto interno 45°
2 peças quina externa 45°

PISO:

63 peças piso 120x60
126 peças deck 100x12
100 peças deck 60x12

PEÇAS COMPLEMENTARES:

24 peças degrau 60x40



LINHA BEIRAMAR PISCINA ROMANA

BORDA:

26 peças borda reta 60x40
10 peças canto interno p/vinil 60x60
6 peças quina externa 40x40
4 peças quina externa 45°
16 peças borda cóncava R250cm

PISO:

58 peças piso 120x60
11 peças piso 60x60

PEÇAS COMPLEMENTARES:

10 peças degrau 60x40
14 peças canaleta 100 ralo linear
12 peças acabamento 120 ralo linear

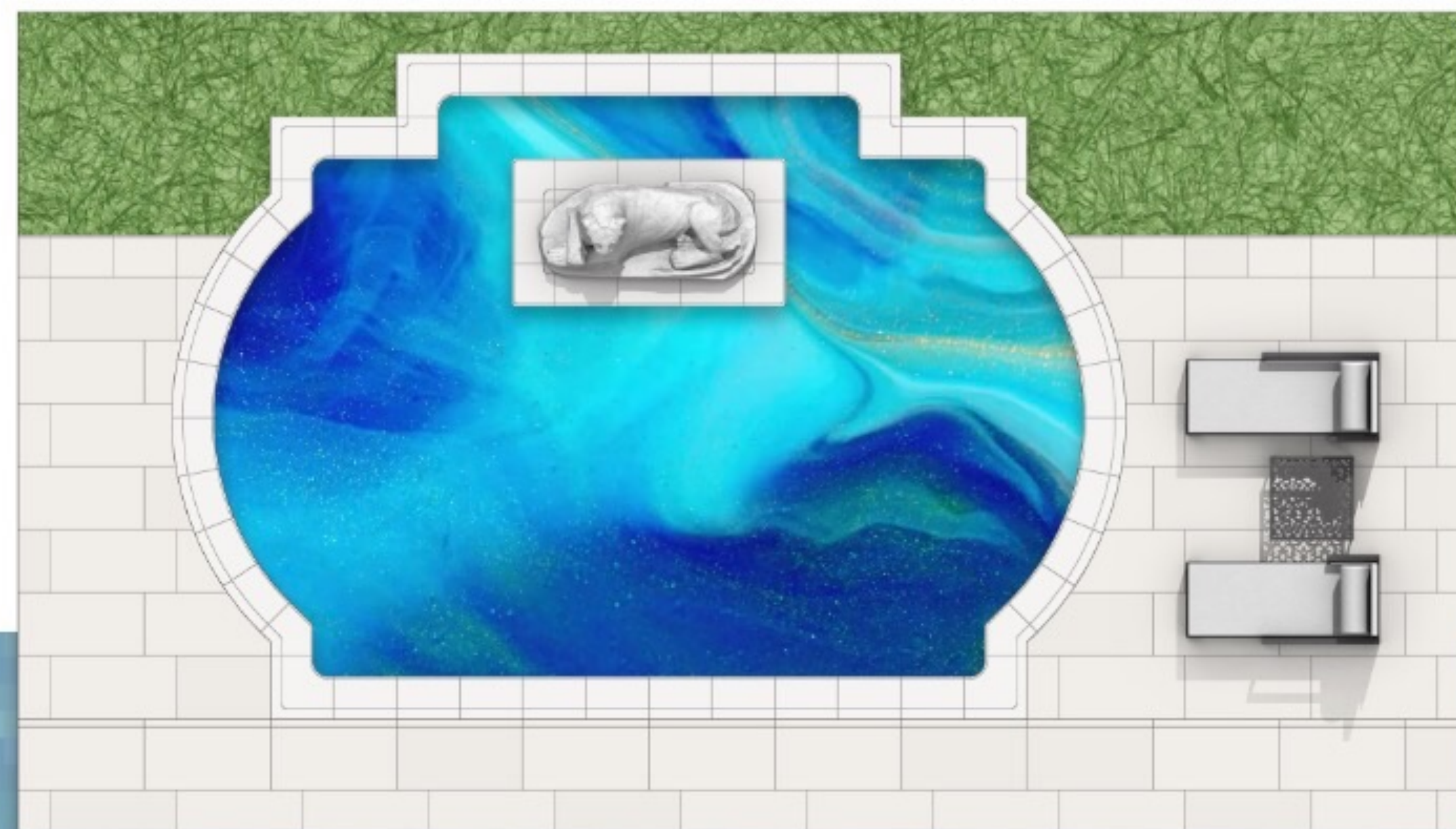

LINHA BEIRAMAR PISCINA RAIÁ

BORDA:

43 peças borda reta 60x40
7 peças canto interno 60x60
3 peças quina externa 40x40

PISO:

69 peças piso 120x60
16 peças piso 60x60

PEÇAS COMPLEMENTARES:

8 peças canaleta 100 ralo linear
7 peças acabamento 120 ralo linear

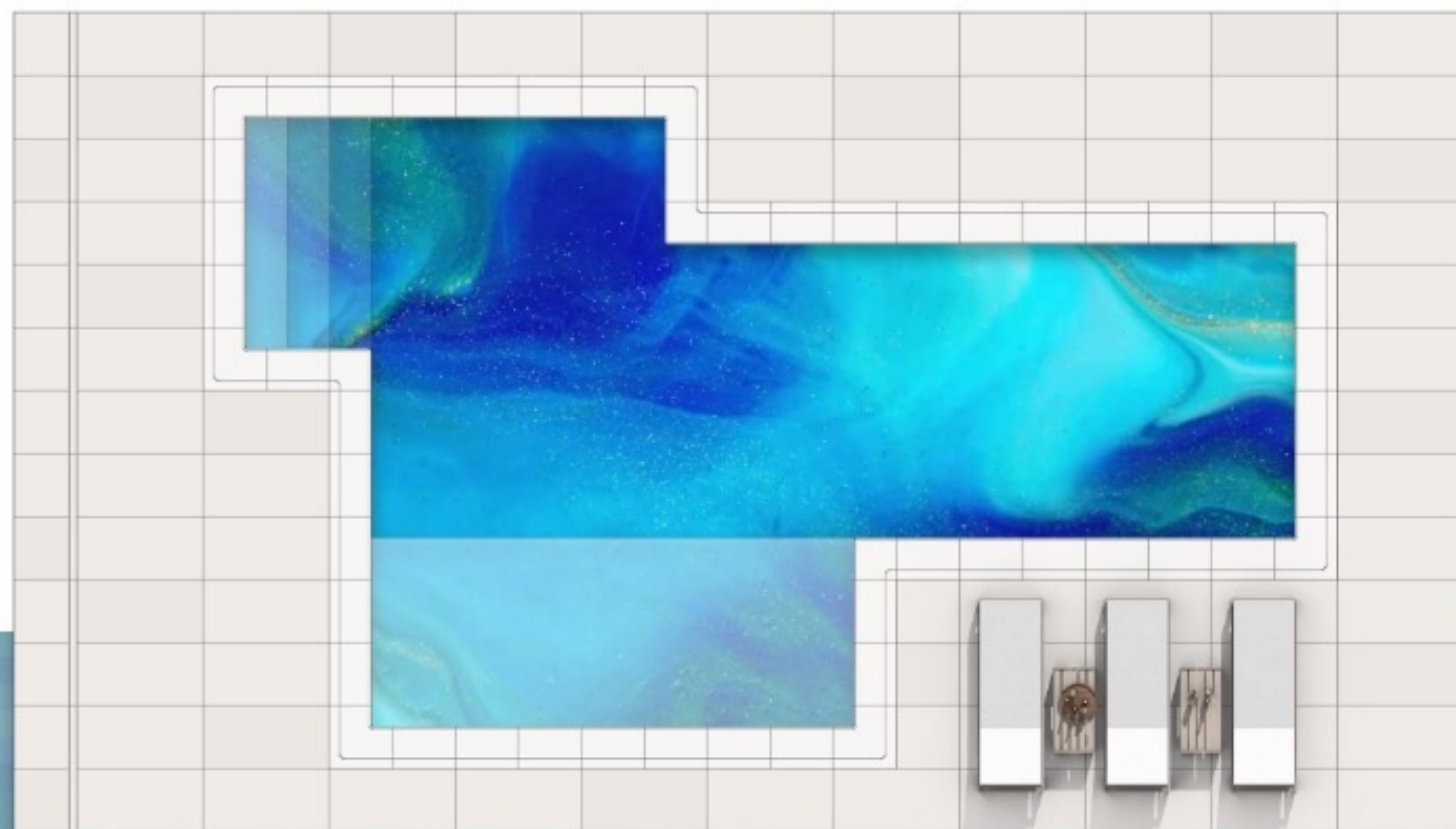

LINHA BEIRAMAR PISCINA LAGOÁ

BORDA:

11 peças borda cóncava R150cm
22 peças borda convexa R150cm
35 peças borda cóncava R250cm
8 peças borda convexa R250cm

PISO:

59 peças piso 120x60

PEÇAS COMPLEMENTARES:

4 peças degrau 60x40

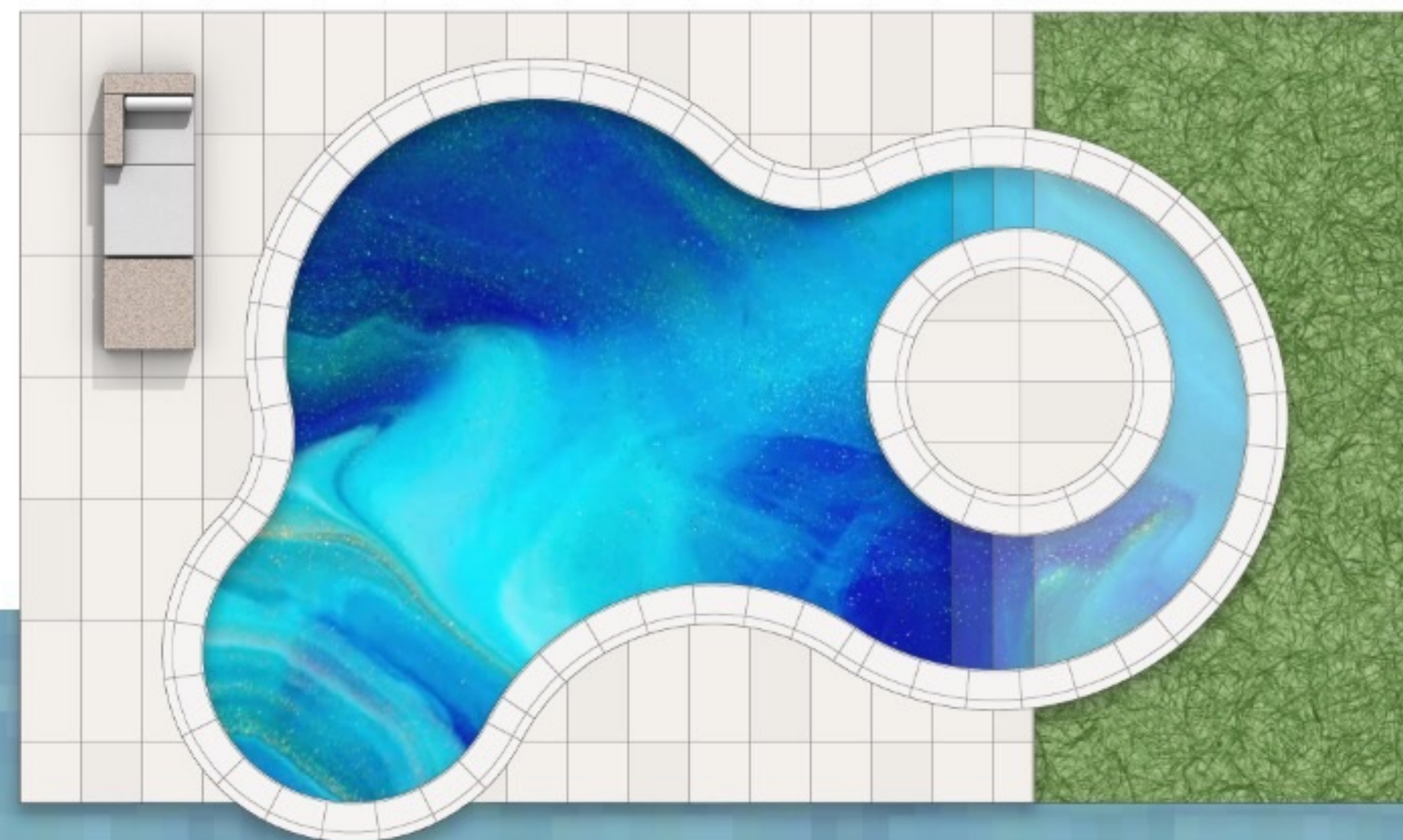



CLIENTE: RENATO E CESAR

REVENDEDOR: AQUARIUS

ESPECIFICADOR: RENATO SOUZA

LOCAL: VOTORANTIM-SP (BR)

V: MAYRA

REVENDA

PROPOSTA: AD-03092019/1

CONTATO ADAMÁ: CLAUDIA NADAI

MODELO COR

BEIRAMAR BORDAS

8pçs Ipanema Degrau 40x120 ALU

1pçs Ipanema Degrau Canto 60x60 ALU

2pçs Ipanema Degrau Quina 40x40 ALU

36pçs Ipanema Capa de Muro 20 ALU

BEIRAMAR PISOS

40pçs Piso AT 60x120 ALU

BEIRAMAR COMPLEMENTARES

10pçs Rodapé Seta AT 12x60 ALU

PROJETO: LAYOUT

REVISÃO: V1

DATA: 03/09/2019

FOLHA: 01/01

DESENHO: ARQ. EDAN SHOHER

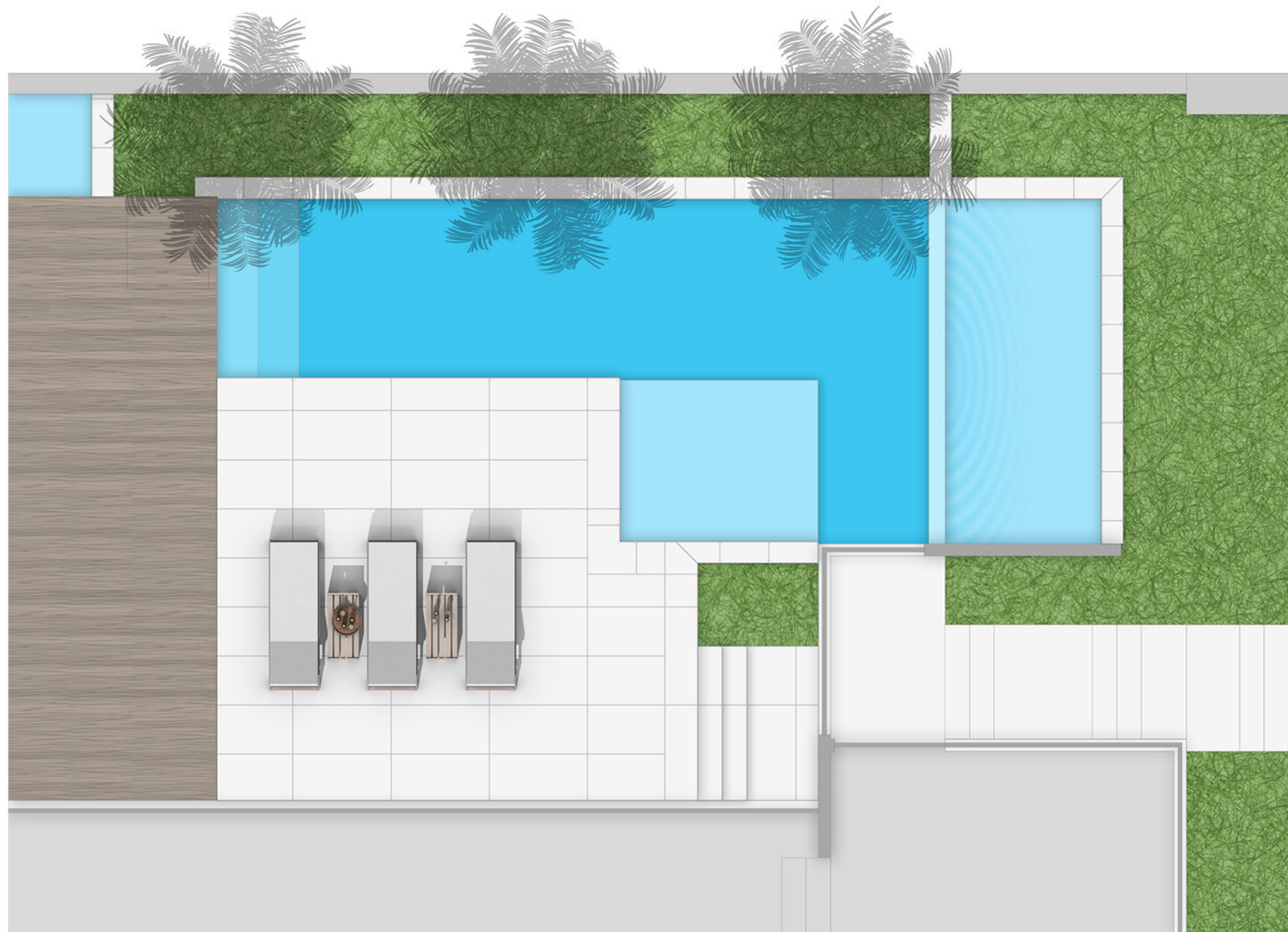

ADAMÁ



CLIENTE: LEONOR SAPORITO

REVENDEDOR: BELLAGIO

ESPECIFICADOR: BELLAGIO

LOCAL: TATUI-SP (BR)

V:

REVENDA

PROPOSTA: AD-26052019/3

CONTATO ADAMÁ: CLÁUDIA NADAI

MODELO	COR
--------	-----

BEIRAMAR BORDAS

14pçs Ipanema Degrau 40x120 AAR

3pçs Ipanema Degrau Canto L 60x60 AAR

3pçs Ipanema Degrau Quina 40x40 AAR

BEIRAMAR PISOS

94pçs Beiramar Piso AT 60x60 AAR

PROJETO: LAYOUT

REVISÃO: V3A

DATA: 26/05/2019

FOLHA: 01/01

DESENHO: ARQ. EDAN SHOHER

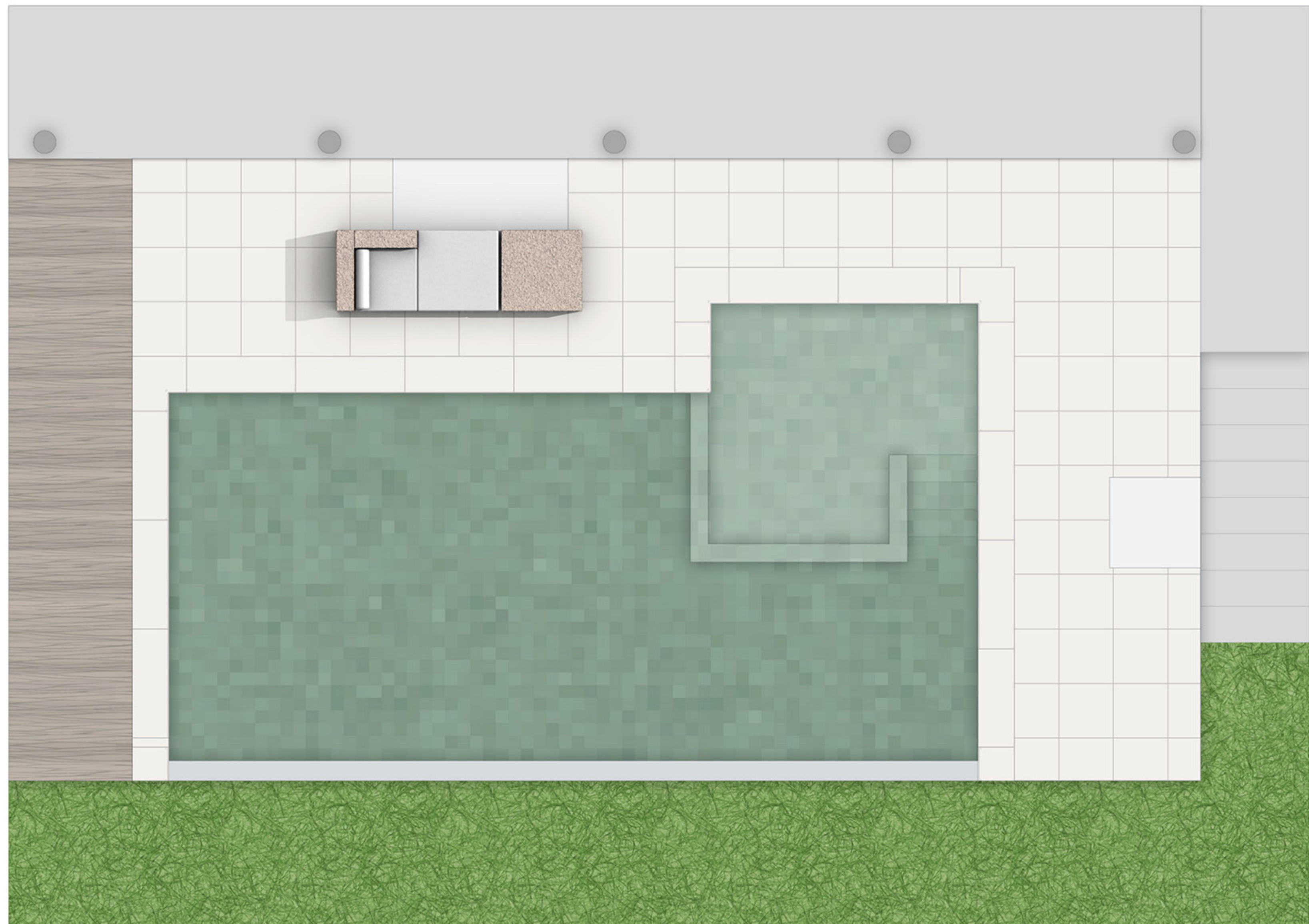

ADAMÁ



CLIENTE: VILMA

REVENDEDOR: PORTOALPHA

ESPECIFICADOR:

LOCAL: GRANJA VIANA-SP (BR)

V: FERNANDA

REVENDA

PROPOSTA: AD-28042019/2

CONTATO ADAMÁ: CLÁUDIA NADAI

MODELO	COR
BEIRAMAR BORDAS	
21pçs Ipanema Borda Reta 40x60	ALU
4pçs Ipanema Borda Canto C 60x60	ALU
2pçs Ipanema Borda Quina 40x40	ALU
1pçs Ipanema Borda Canto 45°	ALU
25pçs Ipanema Degrau 40x120	ALU
8pçs Ipanema Degrau Quina 40x40	ALU
14pçs Ipanema Capa de Muro 25	ALU
BEIRAMAR PISOS	
140pçs Piso AT 60x60	ALU
BEIRAMAR COMPLEMENTARES	
116pçs Rodapé Seta AT 12x60	ALU

PROJETO: LAYOUT

REVISÃO: V1

DATA: 28/04/2019

FOLHA: 01/01

DESENHO: ARQ. EDAN SHOHER

ADAMÁ

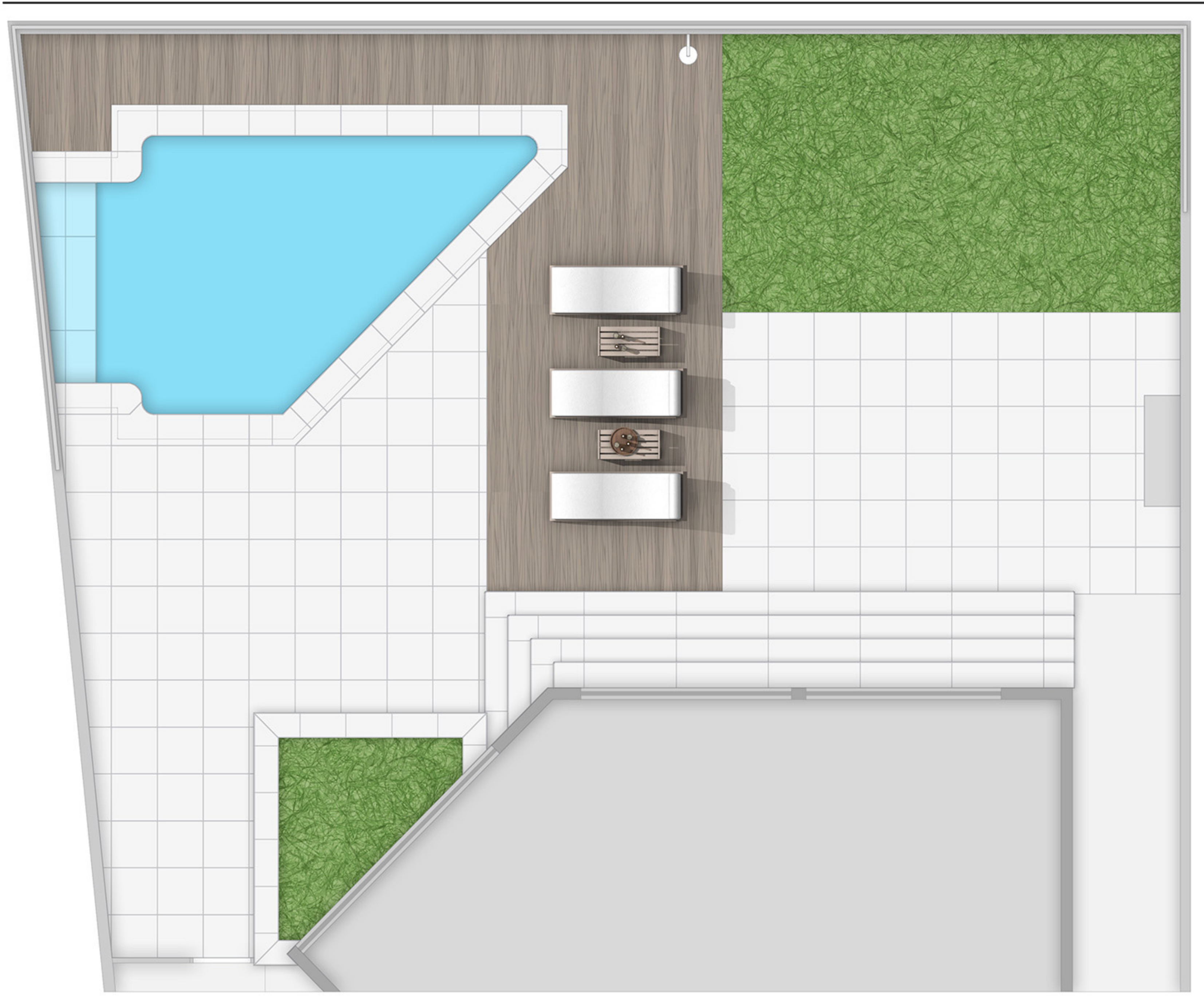



CLIENTE: FÁBIO E ELENÍ
REVENDEDOR: PISO PRIME
ESPECIFICADOR: BIANCA MAHUAD
LOCAL: ALPHAVILLE
V: AMANDA
REVENDA

PROPOSTA: AD-30052019/1
CONTATO ADAMÁ: CLÁUDIA NADAI

MODELO	COR
BEIRAMAR BORDAS	
31pçs Leblon Borda Reta 40x60	AAR
4pçs Leblon Borda Canto C 60x60	AAR
BEIRAMAR PISOS	
33pçs Piso AT 60x60	AAR

PROJETO: LAYOUT
REVISÃO: V1
DATA: 30/05/2019
FOLHA: 01/01
DESENHO: ARQ. EDAN SHOHER

ADAMÁ

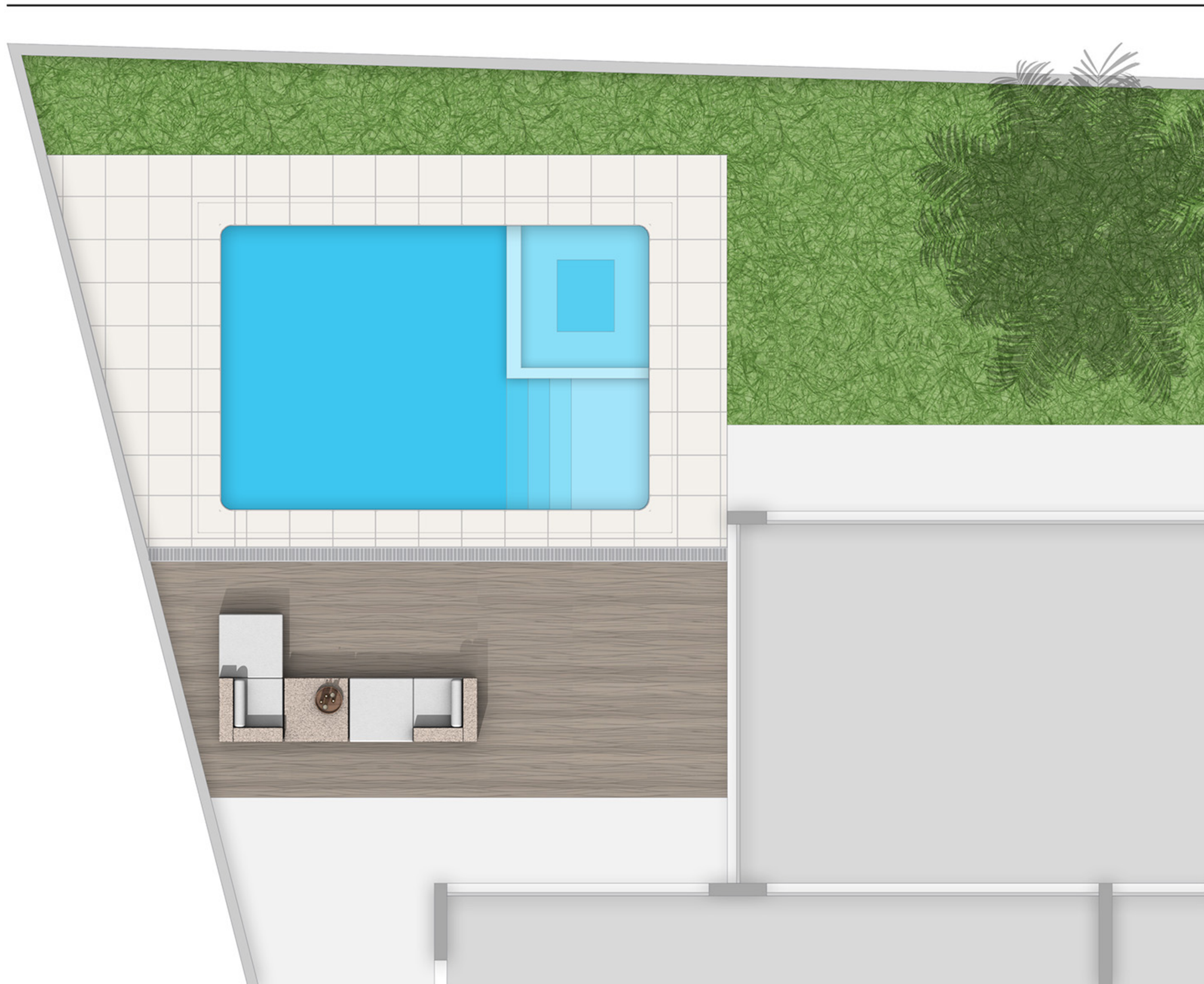



CLIENTE: ALESSANDRA
REVENDEDOR: ACQUA DESIGN
ESPECIFICADOR: CLAUDIA FERREIRA
LOCAL: LAGO AZUL ARAÇOIABA-SP (BR)
V:
REVENDA

PROPOSTA:
CONTATO ADAMÁ: CLÁUDIA NADAI

MODELO COR

PROJETO: PROJETO EXECUTIVO
REVISÃO:
DATA: 13/08/2019
FOLHA: 01/01
DESENHO: ARQ. EDAN SHOHER

ADAMÁ

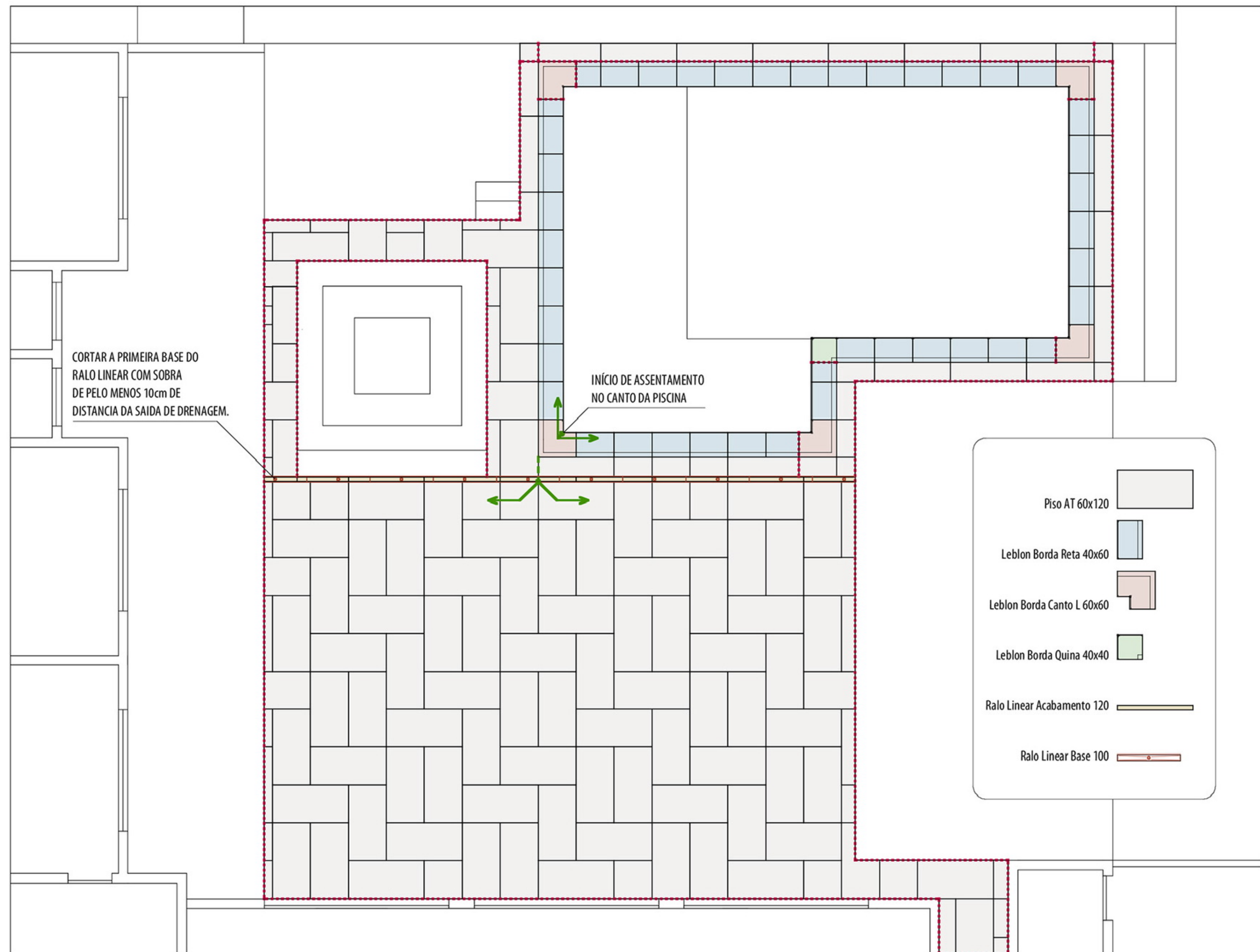

TESSERA

Fulget

TESSERA

Fulget

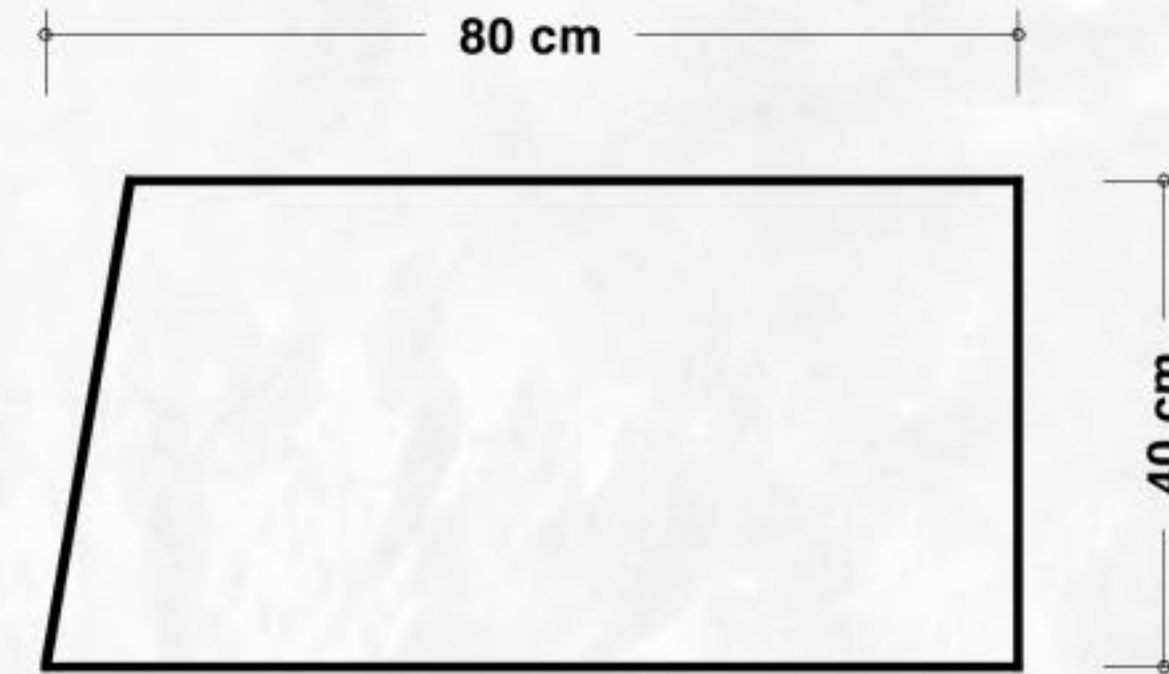



Tapioca



Aveia



Quitaya



Cafe

















STANDS
↓

ADAMÁ





PAVILHÕES
D/E ←

Pavil

ADAMÁ
UMA BEBIDA

LEBL

MAREIAS

RECIFE

IPANEMA

IPANEMA

ALICIA
100% DE
Tê

WORLD LINGER

ADAMÁ



ADAMĂ

